



Број: 01-4/14

Датум: 14.06.2019. године

Мали Иђош

## КОНКУРСНА ДОКУМЕНТАЦИЈА

за јавну набавку радова -  
**РЕКОНСТРУКЦИЈЕ И АДАПТАЦИЈЕ САНИТАРНОГ ЧВОРА  
ООШ „АДИ ЕНДРЕ“ – ПОМОЋНА ЗГРАДА БР. 8  
24321 МАЛИ ИЂОШ, ГЛАВНА УЛИЦА 27**

поступак јавне набавке мале вредности

**ЈНМВ број 1/2019**

	<i>Датум и време</i>
<i>Крајњи рок за достављање понуда</i>	<i>27.06.2019.г. до 10,30 часова</i>
<i>Јавно отварање понуда</i>	<i>27.06.2019.г. у 11,00 часова</i>

Мали Иђош, јун 2019.г.

На основу чл. 39. и 61. Закона о јавним набавкама („Сл. гласник РС” бр. 124/2012, 14/2015 и 68/2015, у даљем тексту: Закон), чл. 6. Правилника о обавезним елементима конкурсне документације у поступцима јавних набавки и начину доказивања испуњености услова („Сл. гласник РС” бр. 86/2015), Одлуке о покретању поступка број 01-4/7 јавне набавке број 1/2019 и Решења о образовању Комисије број 01-4/8 за јавну набавку број 1/2019, припремљена је:

## КОНКУРСНА ДОКУМЕНТАЦИЈА

набавка радова – реконструкције и адаптације санитарног чвора

јавна набавка мале вредности

број 1/2019

САДРЖАЈ	Страна
<b>1. ОПШТИ ПОДАЦИ О ЈАВНОЈ НАБАВЦИ</b> .....	4
1.1 Подаци о наручиоцу .....	4
1.2 Општи подаци о јавној набавци .....	4
1.3 Врста поступка јавне набавке и примена других закона .....	5
1.4 Предмет јавне набавке и ознака из општег речника набавке.....	5
1.5 Право на учешће и критеријум за доделу уговора.....	5
1.6 Подношење понуда .....	5
1.7 Отварање понуда .....	6
1.8 Оквирни рок за доношење одлуке .....	6
<b>2. ТЕХНИЧКЕ СПЕЦИФИКАЦИЈЕ</b> .....	7
<b>3. УСЛОВИ ЗА УЧЕШЋЕ У ПОСТУПКУ ЈАВНЕ НАБАВКЕ ИЗ ЧЛАНА 75. И 76. ЗАКОНА О ЈАВНИМ НАБАВКАМА И УПУТСТВО КАКО СЕ ДОКАЗУЈЕ ИСПУЊЕНОСТ ТИХ УСЛОВА</b> .....	27
ПРИЛОГ П/1 .....	29
ПРИЛОГ П/1-1.....	30
<b>4. КРИТЕРИЈУМИ ЗА ОЦЕЊИВАЊЕ ПОНУДА</b> .....	31
<b>5. УПУТСТВО ПОНУЂАЧИМА КАКО ДА САЧИНЕ ПОНУДУ</b> .....	31
5.1 Услови понуде .....	31
5.2 Попуњавање обрасца понуде .....	32
5.3 Облик понуде .....	32
5.4 Језик понуде .....	33
5.5 Важење понуде .....	33
5.6 Цена .....	33
5.7 Начин и услови плаћања, гарантни рок, као и друге околности од којих зависи прихватљивост понуде .....	33
5.8 Рок испоруке и средства финансијског обезбеђења.....	34
5.9 Обавезе наручиоца и понуђача .....	34
5.10 Понуда .....	34
5.11 Понуда са варијантама .....	34
5.12 Резервисана набавка .....	34
5.13 Измене, допуне и опозив понуде и измене или допуне конкурсне документације.....	34
5.14 Учествовање у заједничкој понуди или као подизвођач .....	35

5.15	Учешће подизвођача .....	35
5.16	Подношење заједничке понуде .....	36
5.17	Разлози због којих понуда може бити одбијена и одустајање од избора .....	36
5.18	Рок за закључење уговора .....	37
5.19	Тражење додатних информација и појашњења .....	37
5.20	Негативне референце .....	37
5.21	Упозорење .....	37
5.22	Подаци о надлежним органима где се могу благовремено добити исправни подаци о пореским обавезама, заштити животне средине, заштити при запошљавању, условима рада и сл. а који су везани за извршење уговора о јавној набавци у случају јавних набавки код којих је позив за подношење понуде објављен на страном језику .....	38
5.23	Поверљивост понуде .....	39
5.24	Заштита права понуђача .....	39
5.25	Стручна оцена понуда .....	40
<b>6.</b>	<b>ОБРАЗАЦ ПОНУДЕ .....</b>	<b>41</b>
<b>7.</b>	<b>МОДЕЛ УГОВОРА .....</b>	<b>44</b>
<b>8.</b>	<b>ОБРАЗАЦ СТРУКТУРЕ ПОНУЂЕНЕ ЦЕНЕ СА УПУТСТВОМ КАКО ДА СЕ ПОПУНИ .....</b>	<b>53</b>
<b>9.</b>	<b>ОБРАЗАЦ ТРОШКОВА ПРИПРЕМЕ ПОНУДЕ .....</b>	<b>54</b>
<b>10.</b>	<b>ОБРАЗАЦ ИЗЈАВЕ О НЕЗАВИСНОЈ ПОНУДИ .....</b>	<b>55</b>
<b>11.</b>	<b>ОБРАЗАЦ ИЗЈАВЕ О ОБАВЕЗАМА ПОНУЂАЧА НА ОСНОВУ ЧЛАНА 75. СТАВ 2. ЗАКОНА О ЈАВНИМ НАБАВКАМА .....</b>	<b>56</b>
	ПРИЛОГ П/2 .....	57
	ПРИЛОГ П/3 .....	58
	ПРИЛОГ П/4 .....	59

# 1. ОПШТИ ПОДАЦИ О ЈАВНОЈ НАБАВЦИ

## 1.1 Подаци о наручиоцу

Наручилац јавне набавке је:

Огледна основна школа „Ади Ендре”; 24321 Мали Иђош; Главна улица бр. 27

Матични број	08051194
Шифра делатности	85.20
ПИБ	101434656
Број рачуна	840-904660-14
Све финансијске обавезе према понуђачима се измирују преко Управе за трезор. ООШ „Ади Ендре" није обвезник ПДВ-а	

## 1.2 Општи подаци о јавној набавци

На основу члана 39. и члана 61. Закона о јавним набавкама („Сл. гласник РС” бр. 124/12, 14/15 и 68/15, у даљем тексту: Закон) и члана 2. и 6. Правилника о обавезним елементима конкурсне документације у поступцима јавних набавки и начину доказивања испуњености услова („Сл. гласник РС” број 86/15), припремљена је конкурсна документација за предметни поступак јавне набавке мале вредности, означен као ЈНМВ 1/2019

Назив и адреса наручиоца	Огледна основна школа „Ади Ендре” Главна улица бр. 27, 24321 Мали Иђош
Интернет страница наручиоца	<a href="http://www.adyskola.edu.rs">www.adyskola.edu.rs</a>
Врста поступка	Јавна набавка мале вредности
Предмет јавне набавке	Набавка радова – реконструкције и адаптације санитарног чвора ООШ „Ади Ендре” – помоћна зграда број 8
Циљ поступка	Поступак се спроводи ради закључења уговора о јавној набавци
Контакт	Милорад Илић, факс:024/730-664 Е - маил адреса: <a href="mailto:kishegyes@adyskola.edu.rs">kishegyes@adyskola.edu.rs</a>

- Заинтересована лица могу преузети конкурсну документацију на:
  - Порталу Управе за јавне набавке, тј. Порталу јавних набавки <http://portal.ujn.gov.rs/> и
  - Интернет страници Наручиоца [www.adyskola.edu.rs](http://www.adyskola.edu.rs)
- Не спроводи се електронска лицитација.

### 1.3 Врста поступка јавне набавке и примена других закона

Поступак јавне набавке је ПОСТУПАК ЈАВНЕ НАБАВКЕ МАЛЕ ВРЕДНОСТИ, а започет је доношењем одлуке о покретању поступка 01-4/7 од 28.05.2019. године.

На ову набавку ће се примењивати:

- Закон о јавним набавкама („Сл. гласник РС“ бр. 124/12, 14/15 и 68/15);
- Закон о облигационим односима након закључења уговора о јавној набавци ("Сл. лист СФРЈ", бр. 29/78, 39/85, 57/89 и "Сл. лист СРЈ" 31/93);
- Правилници које је објавила Управа за јавне набавке везано за поступак јавне набавке („Сл. гласник РС БР. 83 од 03.10.2015. године и 86 од 14.10.2015. године);
- Технички прописи везано за радове који су предмет јавне набавке.

### 1.4 Предмет јавне набавке и ознака из општег речника набавке

Предмет јавне набавке је набавка радова – реконструкције и адаптације санитарног чвора ООШ „Ади Ендре” – помоћна зграда број 8, а назив и ознака из општег речника набавке је 45454000 Реконструкција ИА31 Адаптације;

Предмет јавне набавке је дефинисан детаљно у поглављу број 2 **Техничке спецификације**.

### 1.5 Право на учешће и критеријум за доделу уговора

Право на учешће у поступку јавне набавке има сваки понуђач који испуњава све услове из члана 75. и члана 76. Закона о јавним набавкама, а како је наведено у делу 3. УСЛОВИ ЗА УЧЕШЋЕ И УПУТСТВО ЗА ДОКАЗИВАЊЕ ИСПУЊЕНОСТИ УСЛОВА ЗА УЧЕШЋЕ, ове конкурсне документације. Понуђач у оквиру понуде доставља и друга документа и обрасце тражене конкурсном документацијом.

#### **УСЛОВИ ПОД КОЈИМА ПРЕДСТАВНИЦИ ПОНУЂАЧА МОГУ УЧЕСТВОВАТИ У ПОСТУПКУ ОТВАРАЊА ПОНУДА:**

Пре почетка поступка отварања понуда, овлашћени представници понуђача дужни су да Комисији за јавну набавку Наручиоца предају овлашћења за учешће у поступку отварања понуда. Овлашћење мора да садржи; име и презиме овлашћеног представника, број личне карте и ЈМБГ, потпис и печат одговорног лица. Без оваквог овлашћења, представник има право само на присуство и не може преузимати активне радње у поступку (потписивање записника, истицање приговора на отварање понуда и друго).

#### **Критеријум за доделу уговора: најнижа понуђена цена.**

### 1.6 Подношење понуда

Заинтересовани понуђачи могу да доставе своје понуде сачињене у складу са конкурсном документацијом најкасније до **27.06.2019.** године и то до **10:30** сати по локалном времену. Благовременом понудом сматраће се понуда приспела на назначену адресу наручиоца до наведеног датума и сата.

Понуда поднета по истеку датума и сата одређених у позиву, сматраће се неблаговременом и биће враћена неотворена понуђачу са знаком да је поднета неблаговремено.

Понуђачи подnose понуде у затвореној и печатираној коверти препорученом пошљицом или лично на адресу наручиоца, тако да се при отварању може проверити да ли је коверта онаква каква је предата.

Адреса наручиоца:

**Огледна основна школа „Ади Ендре”  
Главна улица број 27,  
24321 Мали Иђош**

са напоменом:

**Понуда за јавну набавку радова – реконструкције и адаптације санитарног чвора ООШ  
„Ади Ендре” – помоћна зграда број 8  
ЈНМВ 1/2019  
- не отвараги -**

На полеђини коверте мора бити исписан тачан назив и адреса понуђача.

### **1.7 Отварање понуда**

Јавно отварање понуда одржаће се одмах након истека рока за подношење понуда, дана **27.06.2019.** године у **11:00** часова на адреси: **Огледна основна школа „Ади Ендре”, Главна улица бр. 27, 24321 Мали Иђош, канцеларија директора школе.**

Присутни представници понуђача пре почетка јавног отварања понуда морају комисији за јавну набавку наручиоца уручити писмена овлашћења за учешће у поступку јавног отварања понуда које мора бити заведено код понуђача, оверено печатом и потписано од стране одговорног лица понуђача.

### **1.8 Оквирни рок за доношење одлуке**

Наручилац ће донети образложену одлуку у вези са овом јавном набавком у року од 10 дана од дана отварања понуда.

Одлуку о додели уговора наручилац ће донети ако је прибавио најмање једну прихватљиву понуду, у супротном донеће одлуку о обустави поступка јавне набавке.

Наручилац доноси одлуку о обустави поступка јавне набавке, уколико нису испуњени услови за доделу уговора из члана 108. Закона.

Наручилац може да обустави поступак јавне набавке из објективних и доказивих разлога, који се нису могли предвидети у време покретања поступка и који онемогућавају да се започети поступак оконча, односно услед којих је престала потреба наручиоца за предметном набавком због чега се неће понављати у току исте буџетске године, односно у наредних шест месеци.

## 2. ТЕХНИЧКЕ СПЕЦИФИКАЦИЈЕ

Спецификација предмета јавне набавке:

### ПРЕДМЕР И ПРЕДРАЧУН РАДОВА (УНЕТИ ЦЕНЕ БЕЗ ПДВ-А)

РБ	Опис рада	ЈМ	Колич	Ј. Цена	Укупно (дин)
<b>I</b>	<b>ПРЕТХОДНИ РАДОВИ</b>				
1	Чишћење санитарног чвора. Обрачун паушално.				
<b>I</b>	<b>ПРЕТХОДНИ РАДОВИ</b>			<b>УКУПНО:</b>	
<b>I</b>	<b>РАДОВИ НА ДЕМОНТАЖИ И</b>				
1	Вађење постојећих дрвених дограјалих врата и прозора са одлагањем на за то одређено место. Обрачун по комаду.				
	врата	ком	19.00		
	прозора	ком	8.00		
2	Демонтажа кровне конструкције и кровног покривача. У цену урачунати радну скелу и одвоз шута на депонију даљине до 5,00 км односно слагање грађе на за то одређено место. Обрачун по м2.				
3	Рушење забатних зидова од пуне опеке $d=$ 25 цм зиданих у продужно цементном малтеру. У цену урачунати радну скелу и одвоз шута на депонију даљине до 5,00 км. Обрачун по м3.	м3	6.06		
4	Демонтажа међуспратне конструкције типа ферт, са одвозом шута на депонију даљине до 5,00 км. У цену урачунати радну скелу. Обрачун по м2.	м2	20.79		

5	Рушење зидова од пуне опеке $d=25$ $\text{cm}$ зиданих у продужно цементном малтеру. У цену урачунати и одвоз шута на депонију даљине до 5,00 $\text{km}$ . Обрачун по $\text{m}^3$ .	$\text{m}^3$	6.45		
6	Рушење зидова дебљине 12,00 и 7,00 $\text{cm}$ од пуне опеке зиданих у продужном малтеру, са одвозом шута на депонију даљине до 5,00 $\text{km}$ . Обрачун по $\text{m}^2$ .	$\text{m}^2$	21.00		
7	Разбијање бетонског пода од набијеног бетона дебљине 10,00 $\text{cm}$ са обијањем терацо плоча. У обрачун укључити и одвоз шута на депонију даљине до 5,00 $\text{km}$ . Обрачун по $\text{m}^2$ .				
8	Демонтажа санитарних предмета са одлагањем на за то одређено место. Обрачун по ком.				
	умиваоника - са батеријом $\text{tX}$ воде	ком	6.00		
	ws шоља са водокотлићем	ком	17.00		

	писоара	ком	4.00		
	бојлера	ком	3.00		
9	Демонтажа грејног тела ( радијатора ) са	ком	4.00		
10	Разбијање постојећих бетонских тракастих темеља. У обрачун укључити и одвоз шута на депонију даљине до 5,00 $\text{km}$ . Обрачун по $\text{m}^3$ .	$\text{m}^3$	3.75		
11	Обијање постојећих керамичких плочица са зидова до здраве подлоге. У обрачун укључити и одвоз шута на депонију даљине до 5,00 $\text{km}$ . Обрачун по $\text{m}^2$ .	$\text{m}^2$	264.66		
II	<b>РАДОВИ НА ДЕМОНТАЖИ И РУШЕЊУ</b>			<b>УКУПНО:</b>	
III	<b>ЗЕМЉАНИ РАДОВИ</b>				



1	Ископ природно влажне земље III категорије за подну конструкцију ручним путем са нивелисањем дна и утоваром и одвозом на градску депонију на даљину до 5,00 км. Ископ извести према пројекту и датим котама. Обрачун по м3 ископа у				
2	Ископ природно влажне земље III категорије за тракасте темеље ручним путем са нивелисањем дна и утоваром и одвозом на градску депонију на даљину до 5,00 км. Ископ извести према пројекту и датим котама. Обрачун по м3 ископа у самониклом стању.				
3	Набавка, насипање, набијање и планирање шљунка у слоју дебљине $d=10$ цм, као тампонског слоја испод темељних стопа и темељних греда. Тампонски слој шљунка насути и фино испланирати са толеранцијом по висини $+1,0$ цм. Набијање вршити машинским путем до збијености $M_s=40$ Мпа. Обрачун по м3 шљунка.	м3	8.96		
III	<b>ЗЕМЉАНИ РАДОВИ</b>			<b>УКУПНО:</b>	
IV	<b>ИЗОЛАТЕРСКИ РАДОВИ</b>				
1	Набавка материјала и израда хидроизолације подова са <b>КОНДОР</b> Д=4мм. Обрачун по м2.	м2	89.62		

2	<p>Набавка материјала и израда демит фасаде објекта. У цену улази постављање фасадних термоизолационих полистирен тврдих плоча дебљине 12 цм, са припремом за израду термо фасаде као и обрада фасаде пластичним малтером (Бавалит) ваљањем. Врста и боје по избору пројектанта. Отворе и друго заштитити ПВЦ фолијом што улази у цену. Све радове извести са свим потребним предрадњама, према пројекту, датим позицијама, детаљима и упутству произвођача као и сагласност пројектанта. У цену урачунати и радну скелу. Обрачун по м2.</p>	м2	225.03		
IV	<b>ИЗОЛАТЕРСКИ РАДОВИ</b>		<b>УКУПНО:</b>		
V	<b>БЕТОНСКИ И АРМИРАНО БЕТОНСКИ РАДОВИ</b>				
1	<p>Набавка материјала и конструктивне подне плоче приземља од армираног бетона МБ-30, армираног према статичком прорачуну. Приликом уградње обавезно користити вибратор за збијање бетона. Дебљина плоче 10 цм. У цену урачунати арматуру и потребну плату. Обрачун по м3 бетонирања.</p>	м3	8.96		

2	<p>Набавка материјала и израда темељних стопа од армираног бетона марке МБ 30. Израдити оплату, уградити арматуру и темеље извести по пројекту и детаљима. Бетонирање радити преко претходно разасртог шљунка дебљине слоја 10 цм. Бетон уградити и неговати по прописима. Приликом уградње</p>				
3	<p>Набавка материјала, израда и међуспратне конструкције ситноребрасте таванице, типа "Ферт" дебљине <math>d=16+4</math> цм, бетоном МБ 30. Горњу бетонску површину након повлачења воде фино запердашити. У цену радова обрачунати: ребро за укрућење, гредице, испуну од опекарских блокова, мрежасту арматуру <math>Q_{m2}</math> 188, подупирање конструкције као и радну скелу. Обрачун по м2 таванице.</p>		20.79		
4	<p>Набавка материјала и бетонирање АБ вертикалних серклажа, димензија 25/25 цм армираним бетоном марке МБ-30. У цену урачунати потребну скелу, арматуру према статичком прорачуну и оплату 8м2/м3. Приликом уградње обавезно користити вибратор за збијање бетона. Бетонску масу прописно уградити и неговати. Обрачун се врши по м3.</p>	м3	1.18		

5	<p>Набавка материјала и бетонирање АБ хоризонталних серклажа, димензија 25/20 цм армираним бетоном марке МБ-30. У цену урачунати потребну скелу, арматуру према статичком прорачуну и оплату 8м2/м3. Приликом уградње обавезно користити вибратор за збијање бетона. Бетонску масу прописно уградити и неговати. Обрачун се врши по м3.</p>		1.28		
6	<p>Набавка материјала и бетонирање АБ надпрозорних и надвратних греда димензија 25/20 цм, бетоном марке МБ-30. У цену урачунати потребну скелу, арматуру према статичком прорачуну и оплату 10м2/м3. Приликом уградње обавезно користити вибратор за збијање бетона. Бетонску масу прописно уградити и неговати. Обрачун се врши по м3.</p>	м3	0.23		
7	<p>Набавка материјала и израда лакоармиране цементне кошуљице од фракције. Дебљина кошуљице је 3,00 цм. Цементну кошуљицу прописно уградити и неговати. Обрачун по м2.</p>	м2	89.62		

<b>VI</b>	<b>ЗИДАРСКИ РАДОВИ</b>				
1	<p>Набавка материјала и конструктивних и забатних зидова дебљине <math>d=25</math> цм пуном опеком у продужно цементном малтеру. Опеку пре уградње квасити водом. Зидове радити са правилним слогом. На контакту са вертикалним серклажом остварити везу на зуб. Спојнице морају бити хоризонталне, а малтер <math>d=1</math> цм. Спојнице равне, малтер очистит пре стврђавања. У цену урачунати и потребну радну скелу. Обрачун по м<sup>3</sup> зида, отвори се одбијају.</p>	м <sup>3</sup>	11.48		
2	<p>Набавка материјала и унутрашњих и спољашњих површина зидова у пцм. Пре малтерисања површине очистити и испрскати цементним млеком, сто све улази у цену. Омалтерисане површине морају бити равне без прелома и таласа, а ивице остре и праве. У цену урачунати и потребну радну скелу. Обрачун по м<sup>2</sup> малтерисане површине.</p>	м <sup>2</sup>	58.48		
3	<p>Набавка материјала и малтерисање плафона у пцм. Пре малтерисања површине очистити и испрскати цементним млеком, сто све улази у цену. Омалтерисане површине скелу. Обрачун по м<sup>2</sup> малтерисане површине.</p>				

		<b>м2</b>	<b>20.79</b>		
<b>VI</b>	<b>ЗИДАРСКИ РАДОВИ</b>			<b>УКУПНО:</b>	
	<b>СТОЛАРСКИ И БРАВАРСКИ</b>				

1	<p>Набавка и уградња застакљених ПВЦ прозора. Прозоре израдити од високоотпорног тврдог ПВЦ-а са шестокоморним системом профила, са ојачаним челичним нерђајућим профилима <math>U=1,20W/m^2K</math>. Прозоре дихтовати трајно еластичном ЕПДМ гумом, вулканизованом на угловима. Боја прозорских профила је бела. Крила прозора застаклити нискоемисионим флот стаклом 4+15+4 са испуном од аргона <math>U=1,30W/m^2K</math> и дихтовати ЕПДМ гумом. У цену улазе и парпетне даске. Парпетне даске су изнутра од екструдираних ПВЦ елемената са профилним елементима који затварају бочне ивице. Причвршћивање се врши заирафљивањем у зид са уградњом одговарајућих типли, док се простор између зида и штока попуњава пур пеном. Прозори се уграђују системски са уградњом подштока. Окови морају одговарати захтевима ИФТ сертификованог програма за окове QM328:2008, што значи у смислу постојаности функције ЕН 1191 и ЕН 12400, у смислу носивости сигурносних уређаја ЕН 14609 и ЕН 14351-1, у смислу оперативне снаге ЕН 12046 – 1 и ЕН 13115, а у смислу заштите од корозије ЕН ИСО 9227 и ЕН 1670. Сем сопствене контроле производа од стране произвођача предвидети спољни надзор фабрикации од стране надзорног органа произвођача. У цену је урачуната и набавка и уградња ПВЦ подштокова као подлога за системску уградњу окапница и подпрозорских дасака. Подштокови</p>				
	Димензија 60/60	ком	5.00		

	<i>Димензија 78/86</i>	<i>ком</i>	<i>3.00</i>		
	<i>Димензија 138/86</i>	<i>ком</i>	<i>4.00</i>		



2	<p><i>Набавка и уградња застакљених ПВЦ улазних врата. Врата израдити од високоотпорног шестокоморног система профила, са ојачаним челичним нерђајућим профилима <math>U=1,20W/m^2K</math>. Врата дихтовати трајно еластичном ЕПДМ гумом, вулканизованом на угловима. Боја профила је бела. Застакљење извршити нискоемисионим флот стаклом 4+15+4 са испуном од аргона <math>U=1,30W/m^2K</math> и дихтовати ЕПДМ гумом. Панели врата су од ПВЦ са испуном од стиродура. Причвршћивање се врши заирафљивањем у зид са уградњом одговарајућих типли, док се простор између зида и штока попуњава пур пеном. Окови морају одговарати захтевима ИФТ сертификованог програма за окове QM328:2008, што значи у смислу постојаности функције ЕН 1191 и ЕН 12400, у смислу носивости сигурносних уређаја ЕН 14609 и ЕН 14351-1, у смислу оперативне снаге ЕН 12046 – 1 и ЕН 13115, а у смислу заштите од корозије ЕН ИСО 9227 и ЕН 1670. Сем сопствене контроле производа од стране произвођача предвидети спољни надзор фабрикације од стране надзорног органа произвођача. Све комплет завршено. Све радове извести са свим потребним предрадњама, према пројекту, датим позицијама, детаљима и упутству произвођача као и сагласност пројектанта. У цену урачунати и потребну радну скелу као и обраду квантова са спољне - фасадне стране врата. Обрачун по ком.</i></p>				
	Димензија 80/210	ком	2.00		

	<i>Димензија 109/212</i>	<i>ком</i>	<i>2.00</i>		
3	<i>Набавка и уградња унутрашњих једнокрилних и двокрилних, пуних врата. Шток од суве чамовине са футером. Футер изградити од чамовине са испуном од чамових уложина. Опишавне лајсне извести од чамове грађе, ширине 6 цм. На штоку поставити дихтунг гуму. Крило врата извести од медијана обострано обложеним храстовим фурниром И. класе. Поставити оков од месинга, браву уклапајућу са цилиндром три кључа, три усадне шарке по крилу. На поду поставити гумени одбојник. Завршну обраду крила, штока и лајсне извести лакирањем полиуретанским лаком. Обрачун по комаду врата.</i>				
	<i>Димензија 80/210</i>	<i>ком</i>	<i>3.00</i>		
	<i>Димензија 70/210</i>	<i>ком</i>	<i>7.00</i>		
	<i>Димензија 71/200</i>	<i>ком</i>	<i>3.00</i>		
	<i>Димензија 75/202</i>	<i>ком</i>	<i>10.00</i>		
4	<i>Набавка и уградња ПВЦ унутрашњих подпрозорских дасака ширине 25 цм. Уградњу извршити спајањем подпрозорске даске са подштоком , и извршити силиконирање свих састава. Све радове извести са свим потребним предрадњама, према пројекту и упутству произвођача као и сагласност пројектанта. Обрачун по м1.</i>				
	<i>Димензија 60/60</i>	<i>м1</i>	<i>3.00</i>		
	<i>Димензија 78/86</i>	<i>м1</i>	<i>2.34</i>		
	<i>Димензија 138/86</i>	<i>м1</i>	<i>5.52</i>		

5	Набавка и уградња поцинкованих пластифицираних окапница заштићене фолијом ширине 30 цм. Уградњу извршити спајањем подпрозорске даске са подштоком, и извршити силиконирање свих састава. Све радове извести са свим потребним предрадњама, према пројекту и упутству произвођача као и сагласност пројектанта.				
	Димензија 60/60	м1	3.00		
	Димензија 78/86	м1	2.34		
	Димензија 138/86	м1	5.52		
	Напомена – пре израде све мере проверити на лицу места!				
<b>VII</b>	<b>СТОЛАРСКИ И БРАВАРСКИ РАДОВИ</b>			<b>УКУПНО:</b>	

<b>VII</b>	<b>РАДОВИ НА ЗАМЕНИ ГРЕЈНОГ</b>				
1	Набавка и уградња грејног тела (радијатора) са свим потребним елементима за прикључење истог на постојећи вод централног грејања. Обрачун по ком.				
<b>VIII</b>	<b>РАДОВИ НА ЗАМЕНИ ГРЕЈНОГ ТЕЛА</b>			<b>УКУПНО:</b>	

1	<p>Набавка и уградња - подних керамичких плочица. Плочице су II класе, анти(против)клизне, и сокле од фазонских елемената истог произвођача, лепе се флексибилним лепком за плочице Цересит ЦМ17 флекси, fuga на фугу равно постављене. Подлогу претходно припремити и извести плочице равно. Постављене плочице фуговати водоодбојном цересит fuga масом Ц40 (3мм). Под очистити пиљевином. Обрачун по м2, сокла са коефицијентом 0,20м2/м1 без обзира на стварну висину. Све комплет. Обрачун по м2.</p>	м2	89.62		
2	<p>Набавка и уградња - зидних керамичких плочица. Плочице су II класе, лепе се флексибилним лепком за плочице Цересит ЦМ17 флекси, fuga на фугу равно постављене. Подлогу претходно припремити и извести плочице равно. Постављене плочице фуговати водоодбојном цересит fuga масом Ц40 (3мм). Све комплет. У цену урачунати рад, основни, помоћни и потрошни материјал, постављање угаоних лајсни и радну скелу. Обрачун по м2.</p>	м2	264.66		
IX	<b>КЕРАМИЧАРСКИ РАДОВИ</b>			<b>УКУПНО:</b>	
1	<p>Набавка материјала и припремање подлога зидова и плафона. китом. Подлога је малтерисана површина, зидови и плафон. Обрада: припрема</p>				

	материјала, брушење и чишћење, неутрализовање, гипсање рупа, увала и оштећења и пукотина. Инпрегнирање дисперзивним везивом, глетовање (превлачење) китом I и II пут. У цену урачунати и радну скелу. Обрачун по м2.	м2	195.48		
--	--	----	--------	--	--

2	Набавка материјала и обрада зидова и плафона полудисперзивним бојама. Овај премаз се наноси у једном слоју са помоћом четке. Припрема подлоге: Подлоге су глетоване зидове. Свака подлога се мора претходно очистити од прљавштине и евентуалних масноћа (треба је опрати детерђџентом), изравнати да буде скоро идеално равна. Уколико је површина изразито глатка мора се претходно пребрусити те истретирати одговарајућим средством. У цену урачунати и радну скелу. Обрачун по м2.	м2	195.48		
---	---	----	--------	--	--

X **МОЛЕРСКИ РАДОВИ** **УКУПНО:**

XI **РАДОВИ НА ЗАМЕНИ САНИТАРИЈА И КАНАЛИЗАЦИЈИ**

1	Набавка и уградња санитарних предмета за прикључење истих на водоводну и канализациону				
	Обрачун по ком .				
	умиваоника - са батеријом тох воде	ком	6.00		
	џиц шоља са водокотлићем	ком	17.00		
	писоара	ком	4.00		
	бојлера	ком	3.00		
2	Набавка материјала и уградња подних сливника са израдом канализационе мреже са свим				

	Уградња подних сливника са канализационог прикључка постојећу мрежу Обрачун по ком и м1 .				
	подних сливника	ком	9.00		
	канализациона мрежа	м1	19.92		
3	Набавка материјала и израда канализационих прикључака санитарних предмета. Обрачун по комаду тачећег места .	ком	30.00		
<b>XI</b>	<b>РАДОВИ НА ЗАМЕНИ САНИТАРИЈА И КАНАЛИЗАЦИЈИ</b>			<b>УКУПНО:</b>	
<b>XII</b>	<b>ЛИМАРСКИ РАДОВИ</b>				
1	Набавка материјала, израда и монтажа увале и опшава крова поред зида физкултурне сале од пластифицираног лима РШ 80 цм. Обрачун по м1 .	м1	21.88		
<b>XII</b>	<b>ЛИМАРСКИ РАДОВИ</b>			<b>УКУПНО:</b>	

<b>XIII</b>	<b>ЕЛЕКТРОИНСТАЛАТЕРСКИ РАДОВИ</b>			<b>УКУПНО:</b>	
1	Набавка материјала и електроинсталација ( каблова, прекидача, осветних тела ). Обрачун паушално.	паушално	1.00		
<b>XIII</b>	<b>ЕЛЕКТРОИНСТАЛАТЕРСКИ РАДОВИ</b>			<b>УКУПНО:</b>	

XIV	РАЛОВИ НА КРОВУ				
1	<p>Набавка материјала и израда дрвене конструкције на једну воду, од суве чамове грађе III класе. Извршити анкеровање крова у армирано бетонске хоризонталне серклаже. Кров израдити у свему према пројекту и детаљима. Урадити све прописане тесарске везе кровних елемената и ојачања. У цену урачунати и потребну радну скелу. Обрачун по м2 хоризонталне пројекције крова.</p>	м2	121.34		
2	<p>Набавка материјала и летвусање крова штафлама 5/8 им за термоизолованим кровним панелима. Летвусање извести сувим, правим и квалитетним чамовим штафлама. У цену урачунати и потребну радну скелу. Обрачун по м2 мерено по косини крова.</p>	м2	125.14		
3	<p>Набавка материјала и облагање крова профилисаним црепа са свим потребним елементима опшава, снегобранима, итд. Облагање извршити у свему према детаљима и упутству произвођача. У цену улази и покривање слемена, монтажа и демонтажа скеле као и сав потребан помоћни односно потрошни материјал. Обрачун по м2 мерено по косини крова.</p>	м2	125.14		

4	<p><i>Израда и монтажа хоризонталних полукружних олука од пластифицираног поцинкованог лима, развијене ширине (PШ) 33 цм, ширине олука 10 цм и дебљине 0,60 мм. Олуке спајати нитнама, једноредно са максималним размаком 3 цм. Држаче висећих олука урадити од поцинкованог флаха 25x5 мм и нитавати са предње стране олука нитнама Ø 4 мм, на размаку до 80 цм. Обрачун по м1 лежећег олука.</i></p>				
		м1	18.07		
5	<p><i>Набавка материјала и монтажа вертикалних полукружних олука од пластифицираног поцинкованог лима, развијене ширине (PШ) 33 цм, ширине олука 10 цм и дебљине 0,60 мм. Олуке спајати нитнама, једноредно са максималним размаком 3 цм. Држаче олука урадити од поцинкованог флаха 25x5 мм и нитавати са предње стране олука нитнама Ø 4 мм, на размаку до 150 цм. Обрачун по м1 вертикалног олука.</i></p> <p><b>РАДОВИ НА КРОВУ</b></p>	м1	7.00		
XIV				УКУПНО:	



**РЕКАПИТУЛАЦИЈА**

<b>РБ</b>		<b>УКУПНО</b>
<b>I</b>	<b>ПРЕТХОДНИ РАДОВИ</b>	
<b>II</b>	<b>РАДОВИ НА ДЕМОНТАЖИ И РУШЕЊУ</b>	
<b>III</b>	<b>ЗЕМЉАНИ РАДОВИ</b>	
<b>IV</b>	<b>ИЗОЛАТЕРСКИ РАДОВИ</b>	
<b>V</b>	<b>БЕТОНСКИ И АРМИРАНО БЕТОНСКИ РАДОВИ</b>	
<b>VI</b>	<b>ЗИДАРСКИ РАДОВИ</b>	
<b>VII</b>	<b>СТОЛАРСКИ И БРАВАРСКИ РАДОВИ</b>	
<b>VIII</b>	<b>РАДОВИ НА ЗАМЕНИ ГРЕЈНОГ ТЕЛА</b>	
<b>IX</b>	<b>КЕРАМИЧАРСКИ РАДОВИ</b>	
<b>X</b>	<b>МОЛЕРСКИ РАДОВИ</b>	
<b>XI</b>	<b>РАДОВИ НА ЗАМЕНИ САНИТАРИЈА И КАНАЛИЗАЦИЈИ</b>	
<b>XII</b>	<b>ЛИМАРСКИ РАДОВИ</b>	
<b>XIII</b>	<b>ЕЛЕКТРОИНСТАЛАТЕРСКИ РАДОВИ</b>	
<b>XIV</b>	<b>РАДОВИ НА КРОВУ</b>	
	<b>Укупно динара без ПДВ-а</b>	
	<b>ПДВ 20%</b>	
	<b>Све укупно динара (цена са ПДВ-ом)</b>	

**Напомена:** Предмер радова, шеме браварије и технички услови грађења дати су у ПРИЛОГУ П/4 на стр. 59.

Заинтересовани понуђачи имају могућност да погледају објекат, провере наведене димензије и потребне количине, као и прегледају дате описе у предмеру радова и техничким условима грађења у року за подношење понуда, радним даном, у оквиру радног времена Наручиоца, од 08 до 12 сати. Обилазак објекта, увид у предмер радова, техничку документацију и проверу димензија понуђач је у обавези да најави најмање два дана пре траженог термина у писаној форми или на e-mail: [kishegyes@adyskola.edu.rs](mailto:kishegyes@adyskola.edu.rs).

Ако изабрани понуђач није извршио увид у предмер радова, техничку документацију и проверу димензија пре давања понуде, у обавези је да пре почетка радова провери наведене димензије и изврши потребне корекције. Истовремено, понуда коју је изабрани понуђач дао на основу димензија у Конкурсној документацији Наручиоца не може се мењати.

**Захтеви у погледу квалитета, количина и описа радова:**

Све радове неопходно је извести стручно уз примену одговарајућих и одобрених стандарда и техничких норматива и употребу материјала одговарајућег квалитета.

Сви радови се изводе по датим описима у предмѐру радова и техничким условима грађења, садржаним у Спецификацији радова. Уколико је неки детаљ непотпун или нејасан, понуђач је приликом сачињавања понуде дужан де се благовремено обрати Наручиоцу, ради давања објашњења.

Сав материјал и опрема која се уграђује за радове по уговору морају бити у сагласности са одговарајућим и одобреним стандардима, првокласног квалитета. Неће се одобрити или прихватити материјал слабијег квалитета од прописаног, а сви радови се морају обавити пажљиво, стручно и са првокласном израдом.

Квалитет материјала мора бити доказан атестима произвођача, где је понуђач коме буде додељен уговор дужан да исте и достави.

Сва претходна испитивања материјала, опреме и свега осталог што се користи на радовима., организује и врши Извођач, а цену истих понуђач је дужан да укалкулише у понуђене јединичне цене.

Осим вредности рада, материјала и услуга неопходних за извршење уговора, уговорена цена обухвата и све зависне трошкове који могу произићи из предмета набавке у вези са извршењем уговора.

Јединичне цене из понуде важе и за мањкове радова, у складу са релевантним прописима.

Уколико се у току реализације закљученог уговора, табеларним прегледом вишкова и мањкова радова, утврди да је вредност и количина мањкова радова у номиналном износу већа од утврђене вредности и количина вишкова радова, и да је финансирање неопходних позиција вишкова радова могућа у оквиру већ укупно уговореног износа финансијских средстава, извођење вишкови радова се неће уговарати анексом уговора. У овом случају вишкове радова Извођач радова ће извести по налогу Надзорног органа и уговореним јединичним ценама уз сагласност Наручиоца, што ће бити констатовано и Записником о коначном обрачуну вредности изведених радова.

Цена одређена у укупном износу обухвата и вредност непредвиђених радова за које је извођач у време закључења уговора знао или је морао знати да се морају извести.

Понуда мора да садржи све елементе који су тражени у Конкурсној документацији - у упутству понуђачима и евентуално накнадно послатим додатним објашњењима.

Понуда мора да садржи и све документе и доказе које је Наручилац тражио како би се утврдила испуњеност обавезних услова, оценила озбиљност и квалитет понуде.

### 3. УСЛОВИ ЗА УЧЕШЋЕ У ПОСТУПКУ ЈАВНЕ НАБАВКЕ ИЗ ЧЛАНА 75. И 76. ЗАКОНА О ЈАВНИМ НАБАВКАМА И УПУТСТВО КАКО СЕ ДОКАЗУЈЕ ИСПУЊЕНОСТ ТИХ УСЛОВА

Понуђач мора у поступку предметне јавне набавке доказати следеће:

<b>ОБАВЕЗНИ УСЛОВИ</b>	
1.	Понуђач је регистрован код надлежног органа, односно уписан у одговарајући регистар.
2.	Понуђач и његов законски заступник нису осуђивани за неко од кривичних дела као члан организоване криминалне групе, нису осуђивани за кривична дела против привреде, кривична дела против животне средине, кривично дело примања и давања мита, кривично дело преваре.
3.	Понуђач је измирио доспеле порезе, доприносе и друге јавне дажбине, у складу са прописима Републике Србије или стране државе када има седиште на њеној територији.
4.	Да има важећу дозволу надлежног органа за обављање делатности која је предмет јавне набавке, ако је таква дозвола предвиђена посебним прописом
5.	Понуђач је дужан да при састављању понуде изричито наведе да је поштовао обавезе које произлазе из важећих прописа о заштити на раду, запошљавању и условима рада, заштити животне средине, као и да нема забрану обављања делатности, која је на снази у време подношења понуда, као и да гарантује да је ималац права интелектуалне својине
<b>ДОДАТНИ УСЛОВИ</b>	
1.	Да располаже неопходним финансијским капацитетом. Узимајући у обзир процењену вредност набавке и значај предмета набавке за Наручиоца, под неопходним финансијским капацитетом се подразумева да је понуђач остварио пословни приход у 2018. години, најмање 4.000.000 динара.
2.	Да располаже неопходним пословним капацитетом. Под неопходним пословним капацитетом се подразумева да је понуђач био ликвидан у претходном периоду, односно да у протеклих шест месеци, рачунајући од месеца који претходи месецу објављивања позива за подношење понуда, није био у блокади.
3.	Да располаже неопходним кадровским капацитетом. Под неопходним кадровским капацитетом подразумева се да понуђач има довољан број расположивих стручних кадрова за реализацију предмета набавке.

## **УПУТСТВО ЗА ДОКАЗИВАЊЕ ИСПУЊЕНОСТИ УСЛОВА ЗА УЧЕШЋЕ**

Као доказ да испуњава услове за учешће наведене у овом делу конкурсне документације, сагласно члану 77. став 4. Закона, понуђач доставља **правилно потписану и печатом оверену ИЗЈАВУ** дату као **прилог П/1 (или П/1-1)** ове конкурсне документације, којом под пуном материјалном и кривичном одговорношћу потврђује да испуњава обавезне и додатне услове за учешће у поступку јавне набавке из члана 75. и 76. Закона о јавним набавкама.

Понуда понуђача који не докаже да испуњава наведене обавезне и додатне услове, биће одбијена као неприхватљива.

**ИЗЈАВА ПОНУЂАЧА  
О ИСПУЊАВАЊУ УСЛОВА ИЗ ЧЛАНА 75. И 76. ЗАКОНА У ПОСТУПКУ ЈАВНЕ НАБАВКЕ  
МАЛЕ ВРЕДНОСТИ**

Сагласно члану 77. став 4. Закона, под пуном материјалном и кривичном одговорношћу, као заступник понуђача, дајем следећу

**ИЗЈАВУ**

Понуђач \_\_\_\_\_ (уписати назив понуђача), у поступку јавне набавке мале вредности, за набавку радова - реконструкције и адаптације санитарног чвора ООШ „Ади Ендре’’ – помоћна зграда број 8, означеном као ЈНМВ 1/2019, испуњава све услове из члана 75. и 76. Закона, односно услове дефинисане конкурсном документацијом за предметну јавну набавку и то:

**Обавезни услови**

- 1) Понуђач је регистрован код надлежног органа, односно уписан у одговарајући регистар;
- 2) Понуђач и његов законски заступник нису осуђивани за неко од кривичних дела као члан организоване криминалне групе, да није осуђиван за кривична дела против привреде, кривична дела против животне средине, кривично дело примања или давања мита, кривично дело преваре;
- 3) Понуђач има важећу дозволу надлежног органа за обављање делатности која је предмет јавне набавке, ако је таква дозвола предвиђена посебним прописом;
- 4) Понуђач је измирио доспеле порезе, доприносе и друге јавне дажбине у складу са прописима Републике Србије (или стране државе када има седиште на њеној територији);
- 5) Понуђач је поштовао обавезе које произлазе из важећих прописа о заштити на раду, запошљавању и условима рада, заштити животне средине као и да нема забрану обављања делатности, која је на снази у време подношења понуда и гарантује да је ималац права интелектуалне својине;

**Додатни услови**

1. Понуђач располаже неопходним финансијским капацитетом, односно остварио је пословни приход у 2018. години најмање 4.000.000 динара.
2. Понуђач располаже неопходним пословним капацитетом, односно био је ликвидан у претходном периоду, односно у протеклих шест месеци, рачунајући од месеца који претходи месецу објављивања позива за подношење понуда, није био у блокади.
3. Понуђач располаже неопходним кадровским капацитетом, односно има довољан број расположивих стручних кадрова за реализују предмета набавке.

Датум: \_\_\_\_\_

Потпис овлашћеног лица

Место: \_\_\_\_\_

М.П.

\_\_\_\_\_

**Напомена:** уколико понуду подноси група понуђача, Изјава мора бити потписана од стране овлашћеног лица сваког понуђача из групе понуђача и оверена печатом.

**ИЗЈАВА ПОДИЗВОЂАЧА  
О ИСПУЊАВАЊУ УСЛОВА ИЗ ЧЛАНА 75. И 76. ЗАКОНА У ПОСТУПКУ ЈАВНЕ НАБАВКЕ  
МАЛЕ ВРЕДНОСТИ**

Сагласно члану 77. став 4. Закона, под пуном материјалном и кривичном одговорношћу, као заступник понуђача, дајем следећу

**ИЗЈАВУ**

Понуђач \_\_\_\_\_ (уписати назив понуђача), у поступку јавне набавке мале вредности, за набавку радова - реконструкције и адаптације санитарног чвора ООШ „Ади Ендре” – помоћна зграда број 8, означеном као ЈНМВ 1/2019, испуњава све услове из члана 75. и 76. Закона, односно услове дефинисане конкурсном документацијом за предметну јавну набавку и то:

**Обавезни услови**

- 1) Понуђач је регистрован код надлежног органа, односно уписан у одговарајући регистар;
- 2) Понуђач и његов законски заступник нису осуђивани за неко од кривичних дела као члан организоване криминалне групе, да није осуђиван за кривична дела против привреде, кривична дела против животне средине, кривично дело примања или давања мита, кривично дело преваре;
- 3) Понуђач има важећу дозволу надлежног органа за обављање делатности која је предмет јавне набавке, ако је таква дозвола предвиђена посебним прописом;
- 4) Понуђач је измирио доспеле порезе, доприносе и друге јавне дажбине у складу са прописима Републике Србије (или стране државе када има седиште на њеној територији);
- 5) Понуђач је поштовао обавезе које произлазе из важећих прописа о заштити на раду, запошљавању и условима рада, заштити животне средине као и да нема забрану обављања делатности, која је на снази у време подношења понуда и гарантује да је ималац права интелектуалне својине;

**Додатни услови**

1. Понуђач располаже неопходним финансијским капацитетом, односно остварио је пословни приход у 2018. години најмање 4.000.000 динара.
2. Понуђач располаже неопходним пословним капацитетом, односно био је ликвидан у претходном периоду, односно у протеклих шест месеци, рачунајући од месеца који претходи месецу објављивања позива за подношење понуда, није био у блокади.
3. Понуђач располаже неопходним кадровским капацитетом, односно има довољан број расположивих стручних кадрова за реализују предмета набавке.

Датум: \_\_\_\_\_

Потпис овлашћеног лица

Место: \_\_\_\_\_

М.П.

\_\_\_\_\_

**Напомена:** Уколико понуђач подноси понуду са подизвођачем, Изјава мора бити потписана од стране овлашћеног лица подизвођача и оверена печатом.

## **ДОКАЗИ КОЈЕ ПОНУЂАЧИ НЕ МОРАЈУ ДА ДОСТАВЕ:**

Наручилац неће одбити понуду као неприхватљиву, уколико не садржи доказ одређен конкурсном документацијом, ако понуђач наведе у понуди интернет страницу на којој су подаци који су тражени у оквиру услова јавно доступни.

Понуђач не мора да достави образац трошкова припреме понуде из конкурсне документације

## **ГРУПА ПОНУЂАЧА**

Уколико група понуђача поднесе заједничку понуду, сваки учесник у заједничкој понуди мора да испуњава обавезне услове наведене под редним бројевима од 1. до 5., а додатне услове наведене под редним бројевима од 1. до 3. могу да испуњавају заједно.

## **ПОДИЗВОЂАЧИ**

Уколико понуђач подноси понуду са подизвођачем, дужан је да за подизвођача у понуди достави све обавезне доказе о испуњености услова наведених под редним бројем од 1. до 5. обрасца за оцену испуњености услова ове конкурсне документације.

## **ФОРМА ДОКАЗА**

Докази о испуњености услова који су тражени у овом обрасцу могу се достављати у неоввереним копијама.

## **СТРАНИ ПОНУЂАЧИ**

Ако се у држави у којој понуђач има седиште не издају тражени докази, понуђач може, уместо доказа, приложити своју писану изјаву, дату под кривичном и материјалном одговорношћу оверену пред судским или управним органом, јавним бележником или другим надлежним органом те државе.

Ако понуђач има седиште у другој држави, наручилац може да провери да ли су документи којима понуђач доказује испуњеност тражених услова издати од стране надлежних органа те државе.

## **ПРОМЕНЕ**

Понуђач је дужан да без одлагања писмено обавести наручиоца о било којој промени у вези са испуњеношћу услова из поступка јавне набавке, која наступи до доношења одлуке, односно закључења уговора, односно током важења уговора о јавној набавци и да је документује на прописани начин.

## **4. КРИТЕРИЈУМИ ЗА ОЦЕЊИВАЊЕ ПОНУДА**

**Критеријум за оцењивање понуда је најнижа понуђена цена.**

Уколико две или више понуда имају исту најнижу понуђену цену, као најповољнија биће изабрана понуда оног понуђача који је понудио краћи рок испоруке, уколико две или више понуда имају исту најнижу понуђену цену и исти рок испоруке, као најповољнија биће изабрана понуда оног понуђача чија је понуда прispела раније.

## **5. УПУТСТВО ПОНУЂАЧИМА КАКО ДА САЧИНЕ ПОНУДУ**

### **5.1 Услови понуде**

Упутство понуђачима како да сачине понуду садржи податке о захтевима у погледу садржине понуде, као и услова под којима се спроводи поступак јавне набавке.

Понуђач у понуди доставља:

- **Доказ о испуњености услова за учешће у поступку јавне набавке - Прилог П/1 (Прилог П/1-1)** из ове конкурсне документације (попуњен, потписан и оверен печатом)
- **Образац понуде**, за коју даје понуду (попуњен, потписан и оверен печатом понуђача);
- **Модел уговора**, за коју даје понуду (попуњен, оверен печатом понуђача и обавезно потписан, чиме се понуђач саглашава са садржином модела уговора);
- **Образац трошкова припреме понуде** (попуњен, потписан и оверен печатом понуђача) – *није обавезан*;
- **Образац изјаве о независној понуди** (попуњен, потписан и оверен печатом понуђача);
- **Образац изјаве о обавезама понуђача на основу члана 75. став 2. Закона** (попуњен, потписан и оверен печатом понуђача).
- **Прилог П/2** залепити на коверат понуде која се доставља наручиоцу;
- **Прилог П/3 Банкарску гаранцију изабраног извођача радова за добро извршење посла** (попуњену, потписану и оверену печатом понуђача) – предаје само изабрани понуђач у тренутку закључења уговора

Уколико понуђачи подносе заједничку понуду, група понуђача може да се определи да обрасце дате у конкурсној документацији потписују и печатом оверавају сви понуђачи из групе понуђача или група понуђача може да одреди једног понуђача из групе који ће потписивати и печатом оверавати обрасце дате у конкурсној документацији, изузев образаца који подразумевају давање изјава под материјалном и кривичном одговорношћу (нпр. Изјава о независној понуди, Изјава о испуњавању услова из чл. 75 Закона), који морају бити потписани и оверени печатом од стране сваког понуђача из групе понуђача. У случају да се понуђачи определе да један понуђач из групе потписује и печатом оверава обрасце дате у конкурсној документацији (изузев образаца који подразумевају давање изјава под материјалном и кривичном одговорношћу), наведено треба дефинисати споразумом којим се понуђачи из групе међусобно и према наручиоцу обавезују на извршење јавне набавке, а који чини саставни део заједничке понуде сагласно чл. 81. Закона.

## 5.2 Попуњавање обрасца понуде

Понуђач читко попуњава све обрасце, прилоге и изјаве које је добио као део конкурсне документације и овлашћено лице мора да их потпише и овери печатом на месту предвиђеном за печат и потпис.

## 5.3 Облик понуде

Понуда мора да буде поднета на преузетом обрасцу конкурсне документације, јасна и недвосмислена.

Понуђач мора да достави понуду у писаном облику. Понуђач може, поред писаног облика, да достави понуду и у електронском облику (на „CD ROM”-у или „USB”-у, у *Word* или *Acrobat Reader (pdf)* формату, исправног записа). Наведени медијуми морају да буду јасно и трајно означени називом понуђача.

Понуђач подноси понуду у затвореној коверти или кутији, затворену на начин да се приликом отварања понуда може са сигурношћу утврдити да се први пут отвара.

На коверти или кутији налепити попуњен и оверен печатом понуђача **Прилог П2**.

### Пожељно је:

- Да се сви тражени докази поднесу одвојено (ПВЦ омотима или сл.);
- Да сви документи поднети у понуди буду повезани траком у целини и запечаћени тако да се не могу накнадно убацивати, одстрањивати или замењивати појединачни листови, односно прилози, а да се видно не оштете листови односно печат;



- Да је комплет понуде такав да омогућава потпуни преглед документације, чак и ако се документ састоји од више листова (омогућено листање).

#### 5.4 Језик

Понуда за ову јавну набавку подноси се на српском језику. Поступак јавне набавке води се на српском језику. Уколико понуђач поднесе понуду која није на српском језику, понуда ће бити одбијена као неприхватљива. Понуђач је у обавези да уз доказе који су на страном језику, достави и оверени превод на српски језик од стране судских тумача за предметни страни језик.

#### 5.5 Важење понуде

Рок важења понуде не може бити краћи од 30 дана од дана отварања понуда у складу са чланом 90. Закона о јавним набавкама.

Понуда у којој понуђач није навео рок важења понуде или је непрецизно одредио рок важења понуде (нпр.: око, од - до, оквирно или сл.) или је навео краћи рок важења понуде од оног који је одређен конкурсном документацијом, биће одбијена као неприхватљива.

#### 5.6 Цена

Понуђене цене морају бити исказане у динарима, са свим трошковима, са и без пореза на додату вредност. Сви остали непоменути и зависни трошкови морају бити укључени у цену радова.

У случају да понуђач даје попусте на понуђене цене, исте мора урачунати у коначну цену понуде. Попусту који нису урачунати у коначну цену неће бити разматрани.

За време трајања уговора цене из понуде се не могу мењати.

Наручилац може да одбије понуду због неувобичајено ниске цене. Неувобичајено ниска цена у смислу Закона о јавним набавкама је понуђена цена која значајно одступа у односу на тржишно упоредиву цену и изазива сумњу у могућност извршења јавне набавке у складу са понуђеним условима. Ако Наручилац оцени да понуда садржи неувобичајено ниску цену, захтеваће од понуђача детаљно образложење (у року који не може бити дужи од 5 календарских дана рачунајући од дана пријема захтева) свих њених саставних делова које сматра меродавним, у свему према члану 92. Закона о јавним набавкама.

#### 5.7 Начин и услови плаћања, гарантни рок, средства финансијског обезбеђења и друге околности од којих зависи прихватљивост понуде

Захтеви у погледу начина, рока и услова плаћања.

**Рок плаћања:** у року 45 дана (рок за измирење новчаних обавеза не може бити дужи од 45 дана). **Понуђачу није дозвољено да захтева аванс.**

#### Средства финансијског обезбеђења

Понуђач који добије Уговор, у обавези је да обезбеди и преда Наручиоцу: Оригинал банкарску гаранцију изабраног извођача радова за добро извршење посла - Изабрани понуђач се обавезује да на дан закључења уговора, преда наручиоцу банкарску гаранцију за добро извршење посла, која ће бити са клаузулама: безусловна и платива на први позив. Банкарска гаранција за добро извршење посла издаје се у висини од 10% од укупне вредности уговора, са роком важности који најмање 30 (тридесет) дана дуже од истека рока за коначно извршење посла. Ако се за време трајања уговора промене рокови за извршење уговорне обавезе, важност банкарске гаранције за добро извршење посла мора да се продужи. Наручилац ће уновчити банкарску гаранцију за добро извршење посла у случају да понуђач не буде извршавао своје уговорне обавезе у роковима и на начин предвиђен уговором. Поднета банкарска гаранција не може да садржи додатне услове за исплату, краће рокове, мањи износ или промењену месну надлежност за решавање спорова. Понуђач може поднети гаранцију стране банке само ако је тој банци

додељен кредитни рејтинг коме одговара најмање ниво кредитног квалитета 3 (инвестициони ранг). Наведену банкарску гаранцију изабрани понуђач ће бити у обавези да достави Наручиоцу у оригиналу, у форми датог у ПРИЛОГУ П/3 или у било којој другој форми која ће испунити све суштинске захтеве наведене у датом обрасцу односно у конкурсној документацији. Банкарска гаранција за добро извршење посла не може да садрже додатне услове за исплату, краће рокове од оних које је одредио Наручилац, мањи износ од оног који је одредио Наручилац или промењену месну надлежност за решавање спорова.

Наручилац не може вратити понуђачу средство финансијског обезбеђења пре истека рока трајања, осим ако је понуђач у целости испунио своју обавезу која је обезбеђена.

Понуђач који се налази на списку негативних референци који води Управа за јавне набавке, у складу са чланом 83. Закона, а који има негативну референцу за предмет набавке који није истоврстан предмету ове јавне набавке, а уколико таквом понуђачу буде додељен уговор, дужан је да у тренутку закључења уговора преда наручиоцу банкарску гаранцију за добро извршење посла, која ће бити са клаузулама: безусловна и платива на први позив. Банкарска гаранција за добро извршење посла издаје се у висини од 15%, (уместо 10%) од укупне вредности уговора без ПДВ-а, са роком важности који је 30 (тридесет) дана дужи од истека рока законично извршење посла. Ако се за време трајања уговора промене рокови за извршење уговорне обавезе, важност банкарске гаранције за добро извршење посла мора да се продужи.

### **Гарантни рок**

Понуђени гарантни рок мора бити минимум 24 месеца.

Гаранција почиње да важи од дана квалитативног пријема. Понуђач мора без накнаде да отклони све евентуалне недостатке који се уоче у гарантном року, као и после истека гарантног рока, уколико потичу од производних грешака или скривених мана.

### **5.8 Рок испоруке**

Рок испоруке и извођења радова не може бити дужи од 30 (тридесет) дана од дана закључења уговора.

### **5.9 Обавезе наручиоца и понуђача**

Понуђач је у обавези да уз понуду достави податке о контакт особи и упише e-mail на који ће наручилац контактирати са понуђачем.

### **5.10 Понуда**

Ова набавка није опредељена по партијама.

Понуђач може да поднесе понуду на начин који ће омогућити оцењивање понуде.

Понуда мора у потпуности да одговара захтевима из Техничке спецификације.

### **5.11 Понуда са варијантама**

Понуда са варијантама није дозвољена.

### **5.12 Резервисана набавка**

Ова набавка није резервисана јавна набавка.

### **5.13 Измене, допуне и опозив понуде и измене или допуне конкурсне документације**

#### **Измене, допуне и опозив понуде**

У складу са чланом 87. ставом 6. Закона, понуђач може да измени, допуни или опозове своју понуду у року за подношење понуде, на исти начин на који је поднео и саму понуду.

По истеку рока за подношење понуда, понуђач не може изменити, допунити, ни опозвати поднету понуду.

Понуђач је дужан да јасно назначи који део понуде мења односно која документа накнадно доставља. Свако обавештење о изменама, допунама или опозиву понуде, које се достави наручиоцу пре истека рока за подношење понуде, треба да буде припремљено, запечаћено, означено и достављено аналогно датом упутству за паковање, печећање и означавање саме понуде, с тим што се на предњој страни омота у коме се пакује измена/допуна/опозив понуде додају речи: «измена понуде» или «допуна понуде» или «опозив понуде»(у зависности од тога шта се у омоту налази) за ЈНМВ број 1/2019- реконструкција и адаптација санитарног чвора-НЕ ОТВАРАТИ.

#### **Измене или допуне конкурсне документације**

Наручилац може да измени или допуни конкурсну документацију у року предвиђеном за подношење понуда, у ком случају ће, без одлагања, измене и допуне објавити на Порталу јавних набавки. По истеку рока предвиђеног за подношење понуда, наручилац не може да мења нити да допуњује конкурсну документацију.

Уколико наручилац измени или допуни конкурсну документацију пре истека рока за подношење понуда, наручилац ће продужити рок за подношење понуда и обавештење о продужењу рока објавити на Порталу јавних набавки.

Све измене или допуне Конкурсне документације нумеришу се посебним бројем и уз образложење измена или допуна конкурсне документације објављују на Порталу јавних набавки.

Све измене или допуне, објављене на напред наведени начин и у наведеном року, представљају саставни део Конкурсне документације.

Стране (листови) које садрже извршене измене прилажу се Конкурсној документацији уместо страна које замењују, а уколико је извршена допуна Конкурсне документације, нове стране се додају Конкурсној документацији.

Стране које садрже извршене измене биће обележене истим бројем као и стране које замењују, с тим да ће се броју стране додати и слово, док ће нове стране, којим се Конкурсна документација допуњује бити обележене новим бројевима, са напоменом у допису наручиоца, уз који ће бити достављена допуна, о укупном броју страна Конкурсне документације.

Понуда која не буде припремљена и поднета у складу са комплетном конкурсном документацијом, одбиће се као неприхватљива

#### **5.14 Учествовање у заједничкој понуди или као подизвођач**

Понуђач може да поднесе само једну понуду.

Понуђач који је самостално поднео понуду не може истовремено да учествује у заједничкој понуди или као подизвођач, нити исто лице може учествовати у више заједничких понуда. У супротном, такве понуде ће бити одбијене.

#### **5.15 Учешће подизвођача**

Уколико понуђач подноси понуду са подизвођачем, дужан је да у понуди наведе да ће извршење набавке делимично поверити подизвођачу, проценат укупне вредности набавке који ће поверити подизвођачу, као и део предмета набавке који ће извршити преко подизвођача.

Процент укупне вредности набавке који ће понуђач поверити подизвођачу не може бити већи од 50%.

Понуђач је дужан да за подизвођаче достави доказе о испуњености услова који су тражени у Упутству како се доказује испуњеност услова.

Понуђач је дужан да наручиоцу, на његов захтев, омогући приступ код подизвођача ради утврђивања испуњености услова.

Наручилац може на захтев подизвођача и где природа предмета набавке то дозвољава пренети доспела потраживања директно подизвођачу, за део набавке која се извршава преко тог подизвођача. Пре доношења одлуке о преношењу доспелих потраживања директно подизвођачу наручилац ће омогућити добављачу да у року од 5 дана од дана добијања позива наручиоца приговори уколико потраживање није доспело. Све ово не утиче на правило да понуђач, односно добављач у потпуности одговара наручиоцу за извршење обавеза из поступка јавне набавке, односно за извршење уговорних обавеза, без обзира на број подизвођача.

## 5.16 Подношење заједничке понуде

Понуду може поднети група понуђача.

Саставни део заједничке понуде је споразум којим се понуђачи из групе међусобно и према наручиоцу обавезују на извршење јавне набавке, а који обавезно садржи податке о:

- 1) члану групе који ће бити носилац посла, односно који ће поднети понуду и који ће заступати групу понуђача пред наручиоцем и
- 2) опис послова сваког од понуђача из групе понуђача у извршењу уговора.

Група понуђача је дужна да достави све тражене доказе о испуњености услова који су наведени у Упутству како се доказује испуњеност услова.

## 5.17 Разлози због којих понуда може бити одбијена и одустајање од избора

Биће разматране само понуде које су благовремено предате и прихватљиве.

Комисија за јавну набавку ће, након завршеног јавног отварања понуда, приступити прегледу и оцени понуда, у смислу оцене испуњености услова из члана 75. и 76. Закона, позива и конкурсне документације. Понуда која не испуњава све услове из Закона, позива и конкурсне документације, биће одбијена као неприхватљива.

Наручилац ће одбити понуду уколико поседује доказ да је понуђач у претходне три године у поступку јавне набавке:

- поступао супротно забрани из чл. 23. и 25. Закона,
- учинио повреду конкуренције,
- доставио неистините податке у понуди или без оправданих разлога одбио да закључи уговор о јавној набавци, након што му је уговор додељен,
- одбио да достави доказе и средства обезбеђења на шта се у понуди обавезао.

Наручилац ће одбити понуду уколико поседује доказ који потврђује да понуђач није испуњавао своје обавезе по раније закљученим уговорима о јавним набавкама који су се односили на исти предмет јавне набавке, у претходне три године.

Као релевантни докази сматраће се:

1. правоснажна судска одлука или коначна одлука другог надлежног органа (чак и ако се односи на поступак који је спровео или уговор који је закључио и други наручилац, под условом да је предмет јавне набавке истоврстан),
2. исправа о реализованом средству обезбеђења испуњења обавеза у поступку јавне набавке или испуњења уговорних обавеза,
3. исправа о наплаћеној уговорној казни,
4. рекламације наручиоца, односно корисника, ако нису отклоњене у уговореном року,
5. извештај надзорног органа о изведеним радовима који нису у складу са уговором,
6. изјава о раскиду уговора због неиспуњења битних елемената уговора дата на начин и под условима предвиђеним законом којим се уређују облигациони односи,
7. доказ о ангажовању на извршењу уговора о јавној набавци лица која нису означена у понуди као подизвођачи, односно чланови групе понуђача,
8. писана исправа надлежних институција која потврђује неистинитост података наведених у понуди,
9. писана исправа којом се потврђује да је понуђач вратио наручиоцу непотписан уговор о јавној набавци или писана исправа којом понуђач одбија да потпише уговор, након што му је уговор у поступку јавне набавке додељен,
10. писана исправа којом се потврђује да понуђач није доставио средства финансијског обезбеђења,
11. писана исправа којом се потврђује да су наручилац и понуђач у судском или арбитражном поступку по основу неиспуњења обавеза из ранијих поступака јавних набавки или по основу неиспуњења обавеза из раније закључених уговора о јавним набавкама.

Наручилац може одбити понуду ако поседује правоснажну судску одлуку или коначну одлуку другог надлежног органа која се односи на поступак који је спровео или уговор који је закључио и други наручилац ако је предмет јавне набавке истоврстан.

Наручилац ће одбити понуду понуђача који је на списку негативних референци Управе за јавне набавке као неприхватљиву ако је предмет јавне набавке истоврстан предмету за који је понуђач добио негативну референцу.

Наручилац ће одбити понуду ако:

- је неблаговремена, неприхватљива и неодговарајућа;
- понуђач не докаже да испуњава обавезне услове и додатне услове за учешће у поступку;
- понуђач понудио краћи рок важења понуде од прописаног конкурсном документацијом;
- понуда садржи друге недостатке због којих није могуће утврдити стварну садржину понуде или није могуће упоредити је са другим понудама.

Наручилац ће одбити све неприхватљиве понуде у смислу члана 106. Закона о јавним набавкама.

### **5.18 Рок за закључење уговора**

Наручилац у року од 8 (осам) дана од дана протекла рока за подношење захтева за заштиту права доставља на потпис уговор понуђачу коме је уговор додељен. Ако понуђач коме је уговор додељен одбије да закључи уговор о јавној набавци, наручилац може да закључи уговор са првим следећим најповољнијим понуђачем.

### **5.19 Тражење додатних информација и појашњења**

У складу са чланом 63. ставом 2. Закона, заинтересовано лице може, у писаном облику, да тражи од наручиоца додатне информације или појашњења у вези са припремањем понуде, најкасније 5 (пет) дана пре истека рока за подношење понуде.

Захтев за тражење додатних информација или појашњења шаље се искључиво писаним путем, односно поштом на адресу наручиоца ООШ „Ади Ендре“, Мали Иђош, Главна улица 27 или електронском поштом на е-mail: [kishegyes@adyskola.edu.rs](mailto:kishegyes@adyskola.edu.rs) или факсом на број: 024/730-664, са назнаком: „Питање за Комисију за јавну набавку, ЈНМВ број 1/2019 - реконструкција и адаптација санитарног чвора, сваког радног дана од 8:00 до 12:00 сати.

Наручилац ће заинтересованом лицу послати одговор, у писаном облику, у року од 3(три) дана од дана пријема захтева за додатним информацијама или појашњењима и истовремено ће ту информацију објавити на Порталу јавних набавки.

Ако наручилац одговоре пошаље електронским путем или факсом, захтеваће од заинтересованог лица да на исти начин потврди пријем одговора, што је заинтересовано лице дужно да учини.

### **5.20 Негативне референце**

Наручилац може одбити понуду уколико поседује доказ о поступцима понуђача који су наведени у члану 82. Закона.

### **5.21 Упозорење**

У време позива наручилац и понуђач не могу започињати нити вршити радње које би могле унапред одредити избор одређене понуде.

У периоду од избора понуде до почетка важења уговора наручилац и понуђач не могу започети радње које би могле проузроковати да уговор не почне да важи или да не буде испуњен.

У случају обустављања поступка ни једна страна не може започињати ни спроводити поступке који би могли отежати поништење или промену одлуке о избору понуђача или би могли утицати на непристрасност комисије.

Накнаду за коришћење патената, као и одговорност за повреду заштићених права интелектуалне својине трећих лица сноси понуђач.

**5.22 Подаци о надлежним органима где се могу благовремено добити исправни подаци о пореским обавезама, заштити животне средине, заштити при запошљавању, условима рада и сл. а који су везани за извршење уговора о јавној набавци у случају јавних набавки код којих је позив за подношење понуде објављен на страном језику**

Подаци о :

- **Пореским обавезама** – назив државног органа: Пореска управа (Министарство финансија и привреде), адреса: Саве Машковића 3-5, Београд, интернет адреса: [www.poreskauprava.gov.rs](http://www.poreskauprava.gov.rs). Посредством Пореске управе могу се добити исправне информације о адресама и контакт телефону органа или службе територијалне аутономије или локалне самоуправе о пореским обавезама које администрирају ови органи;
- **Заштити животне средине** - назив државног органа: Агенција за заштиту животне средине (Министарство енергетике, развоја и заштите животне средине републике Србије), адреса Министарства: Немањина 22-26, Београд, интернет адреса: [www.merz.gov.rs](http://www.merz.gov.rs) , адреса Агенције за заштиту животне средине: Руже Јовановић 27а, Београд, интернет адреса Агенције: [www.sepa.gov.rs](http://www.sepa.gov.rs);
- **Заштити при запошљавању, условима рада** - назив државног органа: Министарство рада, запошљавања и социјалне политике, адреса: Немањина 22-26, Београд, интернет адреса: [www.minrzs.gov.rs](http://www.minrzs.gov.rs).

### **5.23 Поверљивост понуде**

Свака страница понуде која садржи податке који су поверљиви за понуђача треба у горњем десном углу да садржи ознаку „ПОВЕРЉИВО” у складу са чланом 14. Закона.

Неће се сматрати поверљивим докази о испуњености обавезних услова, цена и други подаци из понуде који су од значаја за примену елемената критеријума и рангирање понуде.

Наручилац је дужан да чува као поверљиве све податке о понуђачима садржане у понуди који су посебним прописом утврђени као поверљиви и које је као такве понуђач означио у понуди.

Наручилац ће одбити да да информацију која би значила повреду поверљивости података добијених у понуди.

Наручилац ће чувати као пословну тајну имена заинтересованих лица, понуђача и податке о поднетим понудама до отварања понуда.

### **5.24 Заштита права понуђача**

Захтев за заштиту права може да поднесе понуђач, односно заинтересовано лице, који има интерес за доделу уговора и који је претрпео или би могао да претрпи штету због поступања наручиоца противно одредбама Закона.

Захтев за заштиту права подноси се наручиоцу, а копија се истовремено доставља Републичкој комисији за заштиту права у поступцима јавних набавки.

Захтев за заштиту права може се поднети у току целог поступка јавне набавке, против сваке радње наручиоца, осим ако Законом није другачије одређено.

Захтев за заштиту права којим се оспорава врста поступка, садржина позива за подношење понуда или конкурсне документације сматраће се благовременим ако је примљен од стране наручиоца три дана пре истека рока за подношење понуда, без обзира на начин достављања и уколико је подносилац захтева у складу са чланом 63. став 2. Закона указао наручиоцу на евентуалне недостатке и неправилности, а наручилац исте није отклонио.

Захтев за заштиту права којим се оспоравају радње које наручилац предузме пре истека рока за подношење понуда, а након истека рока из претходног пасуса, сматраће се благовременим уколико је поднет најкасније до истека рока за подношење понуда.

После доношења одлуке о додели уговора, рок за подношење захтева за заштиту права је пет дана од дана објављивања одлуке на Порталу јавних набавки.

Захтевом за заштиту права не могу се оспоравати радње наручиоца предузете у поступку јавне набавке ако су подносиоцу захтева били или могли бити познати разлози за његово подношење пре истека рока за подношење захтева из пасуса 4. и 5. (три дана пре истека рока за подношење понуда, односно најкасније до истека рока за подношење понуда), а подносилац захтева га није поднео пре истека тог рока.

Ако је у истом поступку јавне набавке поново поднет захтев за заштиту права од стране истог подносиоца захтева, у том захтеву се не могу оспоравати радње наручиоца за које је подносилац захтева знао или могао знати приликом подношења претходног захтева.

Захтев за заштиту права не задржава даље активности наручиоца у поступку јавне набавке у складу са одредбама члана 150. Закона.

Наручилац објављује обавештење о поднетом захтеву за заштиту права на Порталу јавних набавки и на својој интернет страници најкасније у року од два дана од дана пријема захтева за заштиту права, које садржи податке прописане Законом.

Захтев за заштиту права мора да садржи све обавезне елементе прописане чланом 151. ст 1. т. 1-7 Закона:

- 1) назив и адресу подносиоца захтева и лице за контакт;
- 2) назив и адресу наручиоца;
- 3) податке о јавној набавци која је предмет захтева, односно о одлуци наручиоца;
- 4) повреде прописа којима се уређује поступак јавне набавке;

- 5) чињенице и доказе којима се повреде доказују;
- 6) потврду о уплати таксе из члана 156. овог закона;
- 7) потпис подносиоца.

Ако поднети захтев за заштиту права не садржи све обавезне елементе, наручилац ће такав захтев одбацити закључком. Закључак наручилац доставља подносиоцу захтева и Републичкој комисији у року од три дана од дана доношења. Против закључка наручиоца подносилац захтева може у року од три дана од дана пријема закључка поднети жалбу Републичкој комисији, док копију жалбе истовремено доставља наручиоцу.

Подносилац захтева је дужан да на рачун буџета Републике Србије уплати таксу од 60.000,00 динара (број жиро рачуна: 840-30678845-06, шифра плаћања: 153 или 253, позив на број: ЈНМВ бр. 1-19, сврха: такса за ЗЗП, Огледна основна школа „Ади Ендре” Мали Иђош, ЈНМВ бр. 1/19, корисник: Буџет Републике Србије.

Ближе упутство о попуњавању налога за пренос тј. уплатнице можете пронаћи на интернет страници: <http://www.kjn.gov.rs/ci/uputstvo-o-uplati-republicke-administrativne-takse.html> и на интернет страници <http://www.kjn.gov.rs/download/Taksa-popunjeni-nalozi-ci.pdf>

Уз захтев за заштиту права прилаже се потврда о уплати таксе, како би се захтев сматрао потпуним.

Поступак заштите права понуђача регулисан је одредбама чл. 138. - 167. Закона.

Упутство на страници: [http://www.kjn.gov.rs/sr/zastita\\_prava/zahtev-za-zastitu-prava.html](http://www.kjn.gov.rs/sr/zastita_prava/zahtev-za-zastitu-prava.html)

### **5.25 Стручна оцена понуда**

Након спроведене стручне оцене понуда, биће вредноване само понуде које су предате благовремено и које у потпуности испуњавају све захтеве из конкурсне документације, тј. понуде које су одговарајуће и прихватљиве.

Неодговарајуће понуде се неће даље разматрати, већ ће бити одбијене.

**1) Благовремена понуда** је понуда која је примљена од стране наручиоца у року одређеном у позиву за подношење понуда.

**2) Одговарајућа понуда** је понуда која је благовремена, и за коју је утврђено да потпуно испуњава све услове из техничке спецификације.

**3) Прихватљива понуда** је понуда која је благовремена, коју наручилац није одбио због битних недостатака, која је одговарајућа, која не ограничава, нити условљава права наручиоца или обавезе понуђача и која не прелази износ процењене вредности јавне набавке.

### **ДОДАТНА ОБЈАШЊЕЊА ОД ПОНУЂАЧА, КОНТРОЛА КОД ПОНУЂАЧА И ИСПРАВКА РАЧУНСКИХ ГРЕШАКА У ПОНУДИ**

После отварања понуда наручилац може приликом стручне оцене понуда да у писаном облику захтева од понуђача додатна објашњења која ће му помоћи при прегледу, вредновању и упоређивању понуда, а може да врши и контролу (увид) код понуђача односно његовог подизвођача.

Уколико наручилац оцени да су потребна додатна објашњења или је потребно извршити контролу (увид) код понуђача, односно његовог подизвођача, наручилац ће понуђачу оставити примерени рок да поступи по позиву наручиоца, односно да омогући наручиоцу контролу (увид) код понуђача, као и код његовог подизвођача.

Наручилац може, уз сагласност понуђача, да изврши исправке рачунских грешака уочених приликом разматрања понуде по окончаном поступку отварања.

Ако се понуђач не сагласи са исправком рачунских грешака, наручилац ће његову понуду одбити као неприхватљиву.

У случају разлике између јединичне и укупне цене, меродавна је јединична цена.



## 6. ОБРАЗАЦ ПОНУДЕ

На основу позива за набавку **радова** – за ЈНМВ број 1/2019- реконструкција и адаптација санитарног чвора ООШ „Ади Ендре”, у поступку јавне набавке мале вредности, означеног као ЈНМВ 1/2019.

Табела 1.

ПОДАЦИ О ПОНУЂАЧУ	
Назив понуђача:	
Адреса понуђача:	
Име особе за контакт:	
е-mail за пријем поште (сагласно члану 20. Закона о јавним набавкама):	
Радно време (уписати податке о радном времену у вашој организацији навођењем података о радним данима и времену)	
Телефон:	
Телефакс:	
Порески идентификациони број (ПИБ):	
Матични број:	
Шифра делатности:	
Назив банке и број рачуна:	
Лице овлашћено за потписивање уговора:	
Лице овлашћено за техничку подршку	

**Табела 2.**

<b>Понуду дајем:</b> (заокружити начин давања понуде и уписати податке под а) б) или в))	
<b>А) САМОСТАЛНО</b>	
<b>Б) СА ПОДИЗВОЂАЧЕМ</b>	
Назив подизвођача:	
Адреса:	
Матични број:	
Порески идентификациони број (ПИБ):	
Име особе за контакт:	
Процент укупне вредности набавке који ће извршити подизвођач:	
Део предмета набавке који ће извршити подизвођач:	
<b>В) КАО ЗАЈЕДНИЧКУ ПОНУДУ</b>	
Назив учесника у заједничкој понуди:	
Адреса:	
Матични број:	
Порески идентификациони број (ПИБ):	
Име особе за контакт:	

**Напомена:** Уколико има више подизвођача или учесника у заједничкој понуди него што има места у табели 2. потребно је копирати табелу 2. и попунити податке за све подизвођаче или учеснике у заједничкој понуди.

Уколико група понуђача подноси заједничку понуду табелу 1. „ПОДАЦИ О ПОНУЂАЧУ“ треба са својим подацима да попуни носилац посла, док податке о осталим учесницима у заједничкој понуди треба навести у табели 2.

Подносим следећу ПОНУДУ:

<b>РБ</b>		<b>УКУПНО</b>
<b>I</b>	<b>ПРЕТХОДНИ РАДОВИ</b>	
<b>II</b>	<b>РАДОВИ НА ДЕМОНТАЖИ И РУШЕЊУ</b>	
<b>III</b>	<b>ЗЕМЉАНИ РАДОВИ</b>	
<b>IV</b>	<b>ИЗОЛАТЕРСКИ РАДОВИ</b>	
<b>V</b>	<b>БЕТОНСКИ И АРМИРАНО БЕТОНСКИ РАДОВИ</b>	
<b>VI</b>	<b>ЗИДАРСКИ РАДОВИ</b>	
<b>VII</b>	<b>СТОЛАРСКИ И БРАВАРСКИ РАДОВИ</b>	
<b>VIII</b>	<b>РАДОВИ НА ЗАМЕНИ ГРЕЈНОГ ТЕЛА</b>	
<b>IX</b>	<b>КЕРАМИЧАРСКИ РАДОВИ</b>	
<b>X</b>	<b>МОЛЕРСКИ РАДОВИ</b>	
<b>XI</b>	<b>РАДОВИ НА ЗАМЕНИ САНИТАРИЈА И КАНАЛИЗАЦИЈИ</b>	
<b>XII</b>	<b>ЛИМАРСКИ РАДОВИ</b>	
<b>XIII</b>	<b>ЕЛЕКТРОИНСТАЛАТЕРСКИ РАДОВИ</b>	
<b>XIV</b>	<b>РАДОВИ НА КРОВУ</b>	
	<b>Укупно динара без ПДВ-а</b>	
	<b>ПДВ 20%</b>	
	<b>Све укупно динара (цена са ПДВ-ом)</b>	

**ПОНУДА ВАЖИ** \_\_\_\_\_ дана (не краће од 30 дана) од дана јавног отварања понуда.

**РОК ПЛАЋАЊА** - рачуна се од дана службеног пријема фактуре, а после квантитативног и квалитативног пријема радова (рок не може бити дужи од 45 дана).

**ГАРАНТНИ РОК** је \_\_\_\_\_ (понуђени рок).

(Понуђени гарантни рок мора бити минимум 24 месеца, а почиње да важи од дана квантитативног и квалитативног пријема.)

**МЕСТО ИЗВРШЕЊА** је Огледна основна школа „Ади Ендре”, Главна улица бр. 27, 24321 Мали Иђош

**РОК ИЗВРШЕЊА** максимално 30 (тридесет) дана од дана потписивања уговора.

\_\_\_\_\_  
(Место и датум)

**ПОНУЂАЧ**

\_\_\_\_\_

(Печат и потпис)

## 7. МОДЕЛ УГОВОРА

На основу члана 61. Закона о јавним набавкама („Службени гласник РС”, број 124/2012,14/15 и 68/15), члана 6. Правилника о обавезним елементима конкурсне документације у поступцима јавних набавки и начину испуњености услова („Сл. гласник РС“ бр. 29/13, 104/13 и 86/15), наручилац је припремио:

### МОДЕЛ УГОВОРА О ИЗВОЂЕЊУ РАДОВА

(реконструкције и адаптације санитарног чвора ООШ „Ади Ендре” – помоћна зграда број 8)

Огледна основна школа „Ади Ендре”, са седиштем у Малом Иђошу, улица Главна 27(у даљем тексту: Наручилац), кога заступа директор Филеп Валентин, број рачуна: 840-904660-14, ПИБ: 101434656; матични број:08051194, шифра делатности: 85.20;

и

”\_\_\_\_\_“ са седиштем у \_\_\_\_\_, улица \_\_\_\_\_ бр. \_\_\_\_\_, (у даљем тексту Извођач), кога заступа: \_\_\_\_\_, број рачуна: \_\_\_\_\_ код \_\_\_\_\_; ПИБ: \_\_\_\_\_; матични број: \_\_\_\_\_; шифра делатности: \_\_\_\_\_.

#### Члан 1.

Предмет овог уговора је регулисање међусобних права и обавеза у вези **реконструкције и адаптације санитарног чвора ООШ „Ади Ендре” – помоћна зграда број 8**, са седиштем у Малом Иђошу, улица Главна 27 (у даљем тексту: Школа), у складу са Спецификацијом и захтевима Наручиоца из конкурсне документације и понудом Извођача, које чине саставни део овог уговора.

Извршилац је дужан да изведе уговорене радове на начин и у роковима који су одређени уговором, прописима и правилима струке. Ради извршења радова који су предмет овог уговора, Извођач се обавезује да обезбеди радну снагу, материјал, и изврши грађевинске и друге неопходне радове.

#### Члан 2.

Уговорена вредност предметних радова износи укупно \_\_\_\_\_ динара без ПДВ-а (словима: \_\_\_\_\_), односно \_\_\_\_\_ са ПДВ-ом (словима: \_\_\_\_\_), а утврђена је на основу количина и јединичних цена из понуде Извођача, број \_\_\_\_\_ од \_\_\_\_\_ 2019. године.

Уговорена цена је фиксна и не може се мењати услед повећања цене елемената на основу којих је одређена.

Осим вредности рада, материјала и услуга неопходних за извршење уговора, уговорена цена обухвата и све остале зависне трошкове Извођача.

Цена одређена у укупном износу обухвата и вредност непредвиђених радова за које је извођач у време закључења уговора знао или је морао знати да се морају извести.

### Члан 3.

Уговорне стране су сагласне да се плаћање по овом уговору изврши на следећи начин:

Комплетну документацију неопходну за оверу привремене ситуације: листове грађевинске књиге, одговарајуће атесте за уграђени материјал и другу документацију Извођач доставља стручном надзору који ту документацију чува до примопредаје и коначног обрачуна, у супротном се неће извршити плаћање тих позиција, што Извођач признаје без права приговора.

Плаћање се врши на рачун Извођача број \_\_\_\_\_ код \_\_\_\_\_ банке (*понуђава Понуђач, уколико је у питању заједничка понуда, УПИСАТИ БРОЈЕВЕ РАЧУНА СВИХ ЧЛАНОВА ГРУПЕ ПОНУЂАЧА, уколико је уговором између чланова групе понуђача предвиђено да се плаћање врши на више различитих рачуна*).

### Члан 4.

Датум увођења у посао стручни надзор уписује у грађевински дневник, а сматраће се да су се стекли услови за увођење извођача у посао након испуњења следећих услова:

- да је Наручилац предао Извођачу инвестиционо техничку документацију-Главни пројекат, Локацијску и Грађевинску дозволу сходно Закону о планирању и изградњи, односно неопходне техничке спецификације и опис позиција радова уколико се ради о пословима текућег и инвестиционог одржавања објеката.
- да је Наручилац обезбедио Извођачу несметан прилаз градилишту.

Извођач је у обавези да уговорене радове изведе у року од \_\_\_\_\_ календарских дана рачунајући од дана увођења Извођача у посао, а у складу са динамичким планом реализације који је саставни део понуде.

Под датумом завршетка радова сматра се дан њихове спремности за примопредају и технички преглед уколико радови подлежу истом, а што стручни надзор на позив одговорног извођача радова констатује уписом у грађевински дневник.

Утврђени рокови су фиксни и не могу се мењати без сагласности Наручиоца.

### Члан 5.

Извођач има право на продужење рока само у случају:

1. елементарних непогода и дејства више силе,
2. у случају прекида рада изазваних актом надлежних органа за које није одговоран Извођач,
3. у случају да временски услови онемогућавају квалитетно извођење радова по техничким прописима,
4. у случају прекида радова који траје дуже од 2 дана, а није изазван кривицом Извођача;

5. у случају измене пројектно-техничке документације по налогу Наручиоца под условом да обим радова по измењеној пројектно-техничкој документацији знатно превазилази обим уговорених радова.

Захтев за продужење рока грађења Извођач подноси одмах по сазнању за околности, а у року од 5 (пет) дана од дана сазнања за околност, а најкасније 10 (десет) дана пре истека рока за завршетак радова. Уговорени рок је продужен када уговорне стране у форми Анекса уговора о томе постигну писмени споразум.

У случају да Извођач не испуњава предвиђену динамику, обавезан је да уведе више извршилаца без права на захтевање повећаних трошкова или посебне накнаде. Ако Извођач падне у доцњу са извођењем радова, нема право на продужење уговореног рока због околности које су настале у време доцње.

## **Члан 6.**

Уколико Извођач не заврши радове који су предмет овог уговора у уговореном року, дужан је да плати Наручиоцу уговорну казну у висини 0,5‰ (промила) од укупно уговорене вредности (са ПДВ-ом) за сваки дан закашњења, с тим што укупан износ казне не може бити већи од 5% од укупне вредности уговорених радова.

Наплату уговорне казне из става 1. овог члана Наручилац ће извршити, без претходног питања и пристанка Извођача, умањењем рачуна наведеног у окончаној ситуацији.

Ако је Наручилац, због закашњења у извођењу или предаји изведених радова, од Извођача, претрпео штету која је већа од износа уговорне казне, може од њега захтевати накнаду штете, односно поред уговорне казне и разлику до пуног износа претрпљене штете, у складу са законом.

Постојање и износ штете наручилац мора да докаже.

## **Члан 7.**

Извођач се обавезује да радове који су предмет овог Уговора изведе стручно у складу са понудом, и квалитетно, према пројектима, техничкој документацији и техничкој спецификацији радова, важећим законским и подзаконским прописима, техничким прописима, нормативима и стандардима који важе за предметну врсту радова, опште усвојеним правилима струке и пажњом доброг привредника, као и да исте по завршетку преда Наручиоцу.

Извођач радова је такође дужан и да:

- да пре почетка радова Наручиоцу достави решење о именовању одговорног извођача радова;
- да се строго придржава мера заштите на раду;
- да набави и угради опрему и материјал који по квалитету одговара техничкој документацији, техничкој спецификацији, условима и стандардима, као и да, о свом трошку, обави сва потребна испитивања материјала и опреме;
- обезбеди атесте за уграђене материјале и опрему;
- да обезбеди довољну радну снагу на месту извођења радова и благовремену испоруку материјала и опреме за извођење уговорених радова;
- да уведе у рад више смена, продужи смену или уведе у рад више извршилаца без права на повећање трошкова и без посебне накнаде за то, уколико не испуњава предвиђену динамику;

- да обезбеди безбедност свих лица на месту извођења радова и примену Закона о безбедности и здравља на раду и свих подзаконских аката, тако да се Наручилац ослобађа свих одговорности према државним органима, што се тиче безбедности, прописа о заштити животне средине и радно-правних прописа за време укупног трајања извођења радова до предаје радова Наручиоцу;
- радове врши у уговореном року;
- о свом трошку отклони сву штету трећим лицима која настане за време и у вези са извођењем уговорених радова;
- у току извођења радова одржава место извођења радова и редовно уклања сав отпадни материјал;
- на погодан начин обезбеди и чува место извођења радова, изведене радове, опрему и материјал од пропадања, оштећења, крађе или уништења, од увођења у посао до примопредаје изведених радова;
- да испуни све уговорене обавезе стручно, квалитетно, према важећим стандардима за ту врсту посла и у уговореном року;
- да уредно води све књиге предвиђене законом и другим прописима Републике Србије;
- да омогући вршење стручног надзора на објекту;
- да поступи по свим основаним примедбама и захтевима Наручиоца датим на основу извршеног надзора и да у том циљу, у зависности од конкретне ситуације, о свом трошку, изврши поправку, рушење или поновно извођење радова, замену набављеног или уграђеног материјала, опреме, уређаја и постројења или убрза извођење радова када је запао у доцњу у погледу уговорених рокова;
- да гарантује квалитет изведених радова, употребљеног материјала и набављене опреме;
- комисијски учествује у примопредаји и коначном обрачуна;
- да по завршеним радовима одмах обавести Наручиоца да је завршио радове и да је спреман за њихову примопредају;
- отклони све недостатке по записнику Комисије за примопредају изведених радова, у року који одреди Комисија;
- врши све друге радове у оквиру својих овлашћења неопходних за реализацију предметне јавне набавке.

#### **Члан 8.**

Извођач се обавезује да, у складу са законом и важећим прописима, о свом трошку, обезбеди и истакне на видном месту таблу, која мора да садржи:

- податке о објекту који се гради;
- одговорном пројектанту;
- издатој грађевинској дозволи,
- податке о Наручиоцу, Извођачу и Стручном надзору;
- почетку грађења – извођењу радова и року завршетка радова.

#### **Члан 9.**

Наручилац се обавезује да :

- да Извођача уведе у посао, предајући му инвестиционо-техничку документацију и грађевинску дозволу уколико радови подлежу овој обавези, као и да му обезбеди несметан прилаз градилишту;
- обезбеди вршење стручног надзора над извршењем уговорних обавеза Извођача, о чему закључује посебан уговор са стручним надзором;
- контролу над извршењем уговорних обавеза преко својих стручних служби;
- учествује у раду комисије за примопредају и коначан обрачун изведених радова са стручним надзором и Извођачем.

#### **Члан 10.**

Гарантни рок за изведене радова је \_\_\_\_\_ година (*минимум 2 године*) и почиње да тече од дана комисијске примопредаје објекта/радова.

За материјал коју уграђује Извођач, важи у погледу садржине и рока, гаранција произвођача опреме, с тим што је извођач дужан да сву документацију о гаранцијама произвођача опреме, заједно са упутствима за употребу, прибави и преда наручиоцу.

### **Члан 11.**

Материјал и његова израда, који се употребљава за извођење уговорених радова, мора одговарати опису радова, техничкој документацији и техничким нормативима и одговорност за његов квалитет сноси Извођач.

Извођач је дужан да на захтев Наручиоца, поднесе потребне атесте о квалитету материјала, елемената, делова које уграђује на објекту, а по потреби и да испита квалитет материјала код за то овлашћене стручне организације.

Опрему која се уграђује у објекат набавља Извођач, уз сагласност Наручиоца, и она мора одговарати пројектно-техничкој документацији, техничким нормативима и утврђеним стандардима.

Уколико Наручилац утврди да уграђени материјал, не одговара стандардима и техничким прописима одбија их и забрањује њихову употребу. У случају спора меродаван је налаз овлашћене организације за контролу квалитета.

Извођач је дужан да о свом трошку обави одговарајућа испитивања материјала. Поред тога, он је одговоран уколико употреби материјал који не одговара квалитету.

У случају да је због употребе неквалитетног материјала угрожена безбедност објекта, Наручилац има право да тражи да Извођач поруши изведене радове и да их о свом трошку поново изведе у складу са техничком документацијом и уговорним одредбама. Уколико Извођач у одређеном року то не учини, Наручилац има право да ангажује другог Извођача искључиво на трошак Извођача по овом уговору.

Стручни надзор над извођењем уговорених радова се врши складу са Законом о планирању и изградњи.

### **Члан 12.**

Извођач је дужан да у току гарантног рока, на први писмени позив Наручиоца, отклони, о свом трошку, све недостатке који се односе на уговорени квалитет изведених радова, уграђених материјала и опреме, а који нису настали неправилном употребом, као и сва оштећења проузрокована овим недостацима.

Ако Извођач не приступи извршењу своје обавезе, из претходног става, по пријему писменог позива од стране Наручиоца, Наручилац је овлашћен да за отклањање недостатака ангажује друго правно или физичко лице, на терет Извођача.

Извођач није дужан да отклони оне недостатке који су настали као последица нестручног руковања и употребе, односно ненаменског коришћења.

### **Члан 13.**

Уколико се током извођења радова који су предмет овог уговора, појави потреба за извођењем вишкова радова на појединим позицијама (због грешке у предмеру радова или грешке у техничкој документацији



или погрешно извршене процене), Извођач је дужан да застане са том врстом радова и писмено обавести стручни надзор и Наручиоца.

За извођење вишкова радова потребна је писмена сагласност Наручиоца.

Јединичне цене за све позиције из усвојене понуде извођача радова бр. \_\_\_\_\_ од \_\_\_\_\_ за које се утврди постојање вишка радова због разлога наведених у првом ставу овог члана остају фиксне и непроменљиве.

Вишкове радова, који су усвојени од стране наручиоца, Извођач ће извести на основу допунске понуде и анекса овог уговора.

Вишкове радова за које је Извођач од Наручиоца и Стручног надзора добио сагласност за извођење, Извођач не може фактурисати кроз привремене ситуације, већ исте може фактурисати само окончаном ситуацијом и то тек након сачињавања Записника о квалитативној и квантитативној примопредаји и коначном обрачуну изведених радова.

Уколико се у току реализације закљученог уговора, табеларним прегледом вишкова и мањкова радова, утврди да је вредност и количина мањкова радова у номиналном износу већа од утврђене вредности и количина вишкова радова, и да је финансирање неопходних позиција вишкова радова могуће у оквиру већ укупно уговореног износа финансијских средстава, за извођење вишкови радова неће се закључивати анекс уговора. У овом случају вишкове радова Извођач радова ће извести уз сагласност Наручиоца а по налогу Надзорног органа, по већ уговореним јединичним ценама, што ће бити констатовано и Записником о квалитативној и квантитативној примопредаји и коначном обрачуну изведених радова.

#### **Члан 14.**

У случају да се појави потреба за извођењем додатних радова који нису укључени у првобитни предмер и предрачун радова, Извођач је дужан да застане за извођењем радова.

Додатни радови изведени без сагласности Наручиоца и писано закљученог посебног уговора правно су неважећи и Наручилац исте неће финансирати.

#### **Члан 15.**

Извођач може и без претходне сагласности Наручиоца, а уз сагласност стручног надзора, извести хитне неподвижене радове, уколико је њихово извођење нужно за стабилност објекта или за спречавање штете, а изазвани су променом тла, појавом воде или другим ванредним и неочекиваним догађајима, који се нису могли предвидети.

Извођач и стручни надзор су дужни да истог дана када наступе околности из клаузуле 1. овог члана, о томе обавесте наручиоца.

Наручилац може раскинути уговор уколико би услед ових радова цена морала бити знатно повећана, о чему је дужан да без одлагања обавести извођача.

Извођач има право на правичну накнаду за учињене неопходне трошкове и исплату дела цене за до тада извршене радове.

Извођење хитних неподвижених радова Наручилац и Извођач ће уговорити у складу са процедуром дефинисаном Законом.

## Члан 16.

Извођач о завршетку радова који су предмет овог Уговора обавештава Наручиоца и стручни надзор, а дан завршетка уписује се у грађевински дневник.

Спремност изведеног објекта/радова за примопредају својим потписом у грађевинском дневнику потврђује надзорни орган о чему обавештава Наручиоца који преузима обавезу формирања комисије за примопредају и коначни обрачун вредности изведених радова.

Примопредаја и коначан обрачун изведених радова врши се комисијски најкасније у року од 15 дана од завршетка радова.

Комисију за примопредају и коначан обрачун радова образује Наручилац, а чине је два представника Наручиоца, и један представник Извођача уз присуство Стручног надзора и Одговорног извођача радова..

Комисија сачињава записник о примопредаји и коначном обрачуну који потписују сви чланови комисије.

У току примопредаје и коначног обрачуна изведених радова, Извођач је обавезан да комплетну оригинал техничку документацију и документацију вођену у току реализације уговора (градилишну, атестну, записнике о испитивању, гарантне листове и упутства за употребу) записнички преда Наручиоцу. Уколико изведени радови подлежу техничком пријему и издавању употребне дозволе Извођач се обавезује да комисији достави сву неопходну документацију и податке о изведеним радовима.

Грешке, односно недостатке, које утврди комисија за примопредају и коначан обрачун, Извођач мора отклонити без одлагања. Уколико те недостатке Извођач не почне да отклања у року од 5 дана по пријему позива од стране Наручиоца и ако их не отклони у споразумно утврђеном року, Наручилац ће радове поверити другом извођачу радова на рачун Извођача.

Евентуално уступање отклањања недостатака другом извођачу Наручилац ће извршити на рачун извођача, с тим што је дужан да поступа као добар привредник.

Технички преглед радова и исходавање употребне дозволе обезбедиће Наручилац.

Извођач се такође обавезује да поступи по примедбама комисије за технички пријем радова и отклони уочене недостатке како би се наручиоцу омогућило добијање позитивног мишљења и прибављање употребне дозволе.

Наручилац ће у моменту примопредаје радова од стране Извођача примити на коришћење изведени објекат/радове.

## Члан 17.

Коначна количина и вредност радова по овом уговору утврђује Комисија за примопредају и коначни обрачун изведених радова на бази стварно изведених радова оверених у грађевинској књизи од стране одговорног извођача радова и стручног надзора и усвојених јединичних цена из понуде које су фиксне и непроменљиве.

Комисија за примопредају и коначни обрачун изведених радова сачињава Записник о коначном обрачуну изведених радова.

Окончана ситуација за изведене радове се испоставља након сачињавања Записника о коначном обрачуну вредности изведених радова.

Примопредаја и коначни обрачуну вредности изведених радова, могу бити верификовани посебним или јединственим записником, о чему одлуку доноси Комисија за примопредају и коначни обрачун вредности изведених радова.

### **Члан 18.**

Наручилац има право на једностранни раскид уговора у следећим случајевима што Наручилац и Извођач признају:

- у случају да се на основу грађевинског дневника утврди да Извођач неоправдано касни са извођењем радова дуже од 15 радних дана у односу на уговорену динамику, као и ако Извођач не изводи радове у складу са пројектно-техничком документацијом или из неоправданих разлога прекине са извођењем радова.;
- ако Извођач радове изводи неквалитетно и ако изведени радови не одговарају прописима или стандардима за ту врсту радова и квалитету из понуде Извођача, а Извођач није поступио по примедбама стручног надзора;
- у случају недостатка средстава за његову реализацију.

У случају једностраног раскида уговора од стране Извођача Наручилац има право да за радове који су предмет овог уговора ангажује другог извођача и активира банкарску гаранцију за добро извршење посла. Извођач је у наведеном случају обавезан да надокнади Наручиоцу штету, која представља разлику између цене предметних радова по овом уговору и цене радова новог извођача за те радове.

Сву штету која настане раскидом уговора сноси Извођач, а овај уговор признаје за извршну исправу без права приговора

Уговор се раскида изјавом у писаној форми која се доставља другој уговорној страни и са отказним роком од 15 дана од дана достављања изјаве. Изјава мора да садржи основ за раскид уговора.

У случају раскида уговора, Извођач је дужан да изведене радове обезбеди од пропадања, да наручиоцу преда пројекат изведеног стања, као и записник комисије о стварно изведеним радовима до дана раскида уговора. Трошкове сноси уговорна страна која је одговорна за раскид уговора.

### **Члан 19.**

Извођач је дужан да као средство финансијског обезбеђења достави:

Оригиналну банкарску гаранцију изабраног понуђача радова за добро извршење посла. Изабрани понуђач се обавезује да на дан закључења уговора, преда наручиоцу банкарску гаранцију за добро извршење посла, која ће бити са клаузулама: безусловна и платива на први позив без права приговора. Банкарска гаранција за добро извршење посла издаје се у висини од 10% од укупне вредности радова без ПДВ-а, са роком важности који најмање 30 (тридесет) дана дуже од истека рока за коначно извршење посла. Ако се за време трајања уговора промене рокови за извршење уговорне обавезе, важност банкарске гаранције за добро извршење посла мора да се продужи. Наручилац ће уновчити банкарску гаранцију за добро извршење посла у случају да Извођач не буде извршавао своје уговорне обавезе у роковима и на начин предвиђен уговором. Наведену банкарску гаранцију избрани понуђач

ће бити у обавези да достави Наручиоцу у оригиналу, у форми датој у ОБРАСЦУ БАНКАРСКЕ ГАРАНЦИЈЕ ЗА ДОБРО ИЗВРШЕЊЕ ПОСЛА или у било којој другој форми која ће испунити све суштинске захтеве наведене у датом обрасцу односно у конкурсној документацији. Банкарска гаранција за добро извршење посла не може да садрже додатне услове за исплату, краће рокове од оних које је одредио Наручилац, мањи износ од оног који је одредио Наручилац или промењену месну надлежност за решавање спорова.

Ако се за време трајања уговора промене рокови за извршење уговорне обавезе или друге околности које оправдано онемогућавају извршење уговорних обавеза, важност банкарске гаранције мора се продужити.

Наручилац не може вратити Извођачу средство финансијског обезбеђења пре истека рока трајања, осим ако је Извођач у целости испунио своју обавезу која је обезбеђена.

#### **Члан 20.**

За све што овим Уговором није посебно утврђено примењују се одредбе Закона о облигационим односима, Закона о планирању и изградњи, одредбе Посебних узанси о грађењу и други релевантни прописи.

#### **Члан 21.**

Сва спорна питања која настану у вези са извршењем овог уговора, уговорне стране решаваће споразумно применом позитивних законских прописа.

У случају да спор не може да буде решен споразумно, за решавање истог надлежан је Привредни суд у Суботици.

#### **Члан 22.**

Овај уговор сачињен је у 4 (четири) истоветна примерка, од којих по 2 (два) примерка задржава свака уговорна страна.

**ЗА НАРУЧИОЦА**

**ЗА ИЗВОЂАЧА**

**Напомена:** Обавезно попунити модел уговора, потписати га и оверити печатом. Уколико понуђач наступа у заједничкој понуди или са подизвођачима у обавези је да наведе назив и адресу свих понуђача, односно подизвођача са којима наступа у предметној набавци.

## 8. ОБРАЗАЦ СТРУКТУРЕ ПОНУЂЕНЕ ЦЕНЕ СА УПУТСТВОМ КАКО ДА СЕ ПОПУНИ

На основу члана 61. Закона о јавним набавкама („Службени гласник РС”, број 124/2012, 14/15 и 68/15), члана 6. Правилника о обавезним елементима конкурсне документације у поступцима јавних набавки и начину испуњености услова („Сл. гласник РС“ бр. 29/13 , 104/13 и 86/15), наручилац је припремио:

<b>РБ</b>		<b>УКУПНО</b>
<b>I</b>	<b>ПРЕТХОДНИ РАДОВИ</b>	
<b>II</b>	<b>РАДОВИ НА ДЕМОНТАЖИ И РУШЕЊУ</b>	
<b>III</b>	<b>ЗЕМЉАНИ РАДОВИ</b>	
<b>IV</b>	<b>ИЗОЛАТЕРСКИ РАДОВИ</b>	
<b>V</b>	<b>БЕТОНСКИ И АРМИРАНО БЕТОНСКИ РАДОВИ</b>	
<b>VI</b>	<b>ЗИДАРСКИ РАДОВИ</b>	
<b>VII</b>	<b>СТОЛАРСКИ И БРАВАРСКИ РАДОВИ</b>	
<b>VIII</b>	<b>РАДОВИ НА ЗАМЕНИ ГРЕЈНОГ ТЕЛА</b>	
<b>IX</b>	<b>КЕРАМИЧАРСКИ РАДОВИ</b>	
<b>X</b>	<b>МОЛЕРСКИ РАДОВИ</b>	
<b>XI</b>	<b>РАДОВИ НА ЗАМЕНИ САНИТАРИЈА И КАНАЛИЗАЦИЈИ</b>	
<b>XII</b>	<b>ЛИМАРСКИ РАДОВИ</b>	
<b>XIII</b>	<b>ЕЛЕКТРОИНСТАЛАТЕРСКИ РАДОВИ</b>	
<b>XIV</b>	<b>РАДОВИ НА КРОВУ</b>	
	<b>Укупна цена радова који су предмет набавке без ПДВ</b>	
	<b>Укупна цена радова који су предмет набавке са ПДВ</b>	

Напомена: Сви остали непоменути и зависни трошкови морају бити укључени у цену.

### УПУТСТВО О НАЧИНУ ПОПУЊАВАЊА ОБРАСЦА СТРУКТУРЕ ЦЕНА:

Образац структуре цена мора бити попуњен тако да се може проверити усклађеност појединачних цена са трошковима.

У Обрасцу структуре цена морају бити приказане цене по ставкама, у динарима или еврима, стопа ПДВ, укупна цена без ПДВ и са ПДВ.

Цена добијена сабирањем појединачних цена од тачке до тачке без ПДВ, служиће уједно и као цена за избор најповољнијег понуђача.

Датум:

М.П.

Потпис понуђача

## 9. ОБРАЗАЦ ТРОШКОВА ПРИПРЕМЕ ПОНУДЕ

У складу са чланом 88. став 1. Закона, понуђач \_\_\_\_\_ [навести назив понуђача], доставља укупан износ и структуру трошкова припремања понуде, како следи у табели:

Врста трошка	Износ трошка у РСД
<b>Укупан износ трошкова припремања понуде</b>	

Трошкове припреме и подношења понуде сноси искључиво понуђач и не може тражити од наручиоца накнаду трошкова.

Ако је поступак јавне набавке обустављен из разлога који су на страни наручиоца, наручилац је дужан да понуђачу надокнади трошкове израде узорка или модела, ако су израђени у складу са техничким спецификацијама наручиоца и трошкове прибављања средства обезбеђења, под условом да је понуђач тражио накнаду тих трошкова у својој понуди.

**Напомена:** достављање овог обрасца није обавезно

Датум:

М.П.

Потпис понуђача

\_\_\_\_\_

\_\_\_\_\_

## 10. ОБРАЗАЦ ИЗЈАВЕ О НЕЗАВИСНОЈ ПОНУДИ

У складу са чланом 26. Закона,

---

(Назив понуђача)

даје:

### ИЗЈАВУ О НЕЗАВИСНОЈ ПОНУДИ

Под пуном материјалном и кривичном одговорношћу потврђујем да сам понуду у поступку **јавне набавке радова – реконструкција и адаптација санитарног чвора ООШ „Ади Ендре”**, у поступку јавне набавке мале вредности, означеног као ЈНМВ 1/2019, поднео независно, без договора са другим понуђачима или заинтересованим лицима.

Датум:

М.П.

Потпис понуђача

---

**Напомена:** У случају постојања основане сумње у истинитост изјаве о независној понуди, наручилац ће одмах обавестити организацију надлежну за заштиту конкуренције. Организација надлежна за заштиту конкуренције, може понуђачу, односно заинтересованом лицу изрећи меру забране учешћа у поступку јавне набавке ако утврди да је понуђач, односно заинтересовано лице повредило конкуренцију у поступку јавне набавке у смислу закона којим се уређује заштита конкуренције. Повреда конкуренције представља негативну референцу, у смислу члана 82. став 1. тачка 2) Закона.

Уколико понуду подноси група понуђача, Изјава мора бити потписана од стране овлашћеног лица сваког понуђача из групе понуђача и оверена печатом.

**11. ОБРАЗАЦ ИЗЈАВЕ О ОБАВЕЗАМА ПОНУЂАЧА  
НА ОСНОВУ ЧЛАНА 75. СТАВ 2. ЗАКОНА О ЈАВНИМ  
НАБАВКАМА**

На основу члана 75. став 2. Закона о јавним набавкама

---

*(навести назив и адресу понуђача)*

даје следећу изјаву:

**ИЗЈАВА**

Поштовао сам обавезе које произилазе из важећих прописа о заштити на раду, запошљавању и условима рада, заштити животне средине и гарантујем да немам забрану обављања делатности која је на снази у време подношења понуде.

Датум: \_\_\_\_\_

Потпис овлашћеног лица

Место: \_\_\_\_\_

(М.П.)

\_\_\_\_\_



Пошиљалац:

---

---

Адреса наручиоца:

**Огледна основна школа „Ади Ендре“  
Главна улица број 27,  
24321 Мали Иђош**

**ПОСТУПАК ЈАВНЕ НАБАВКЕ МАЛЕ ВРЕДНОСТИ  
РЕКОНСТРУКЦИЈЕ И АДАПТАЦИЈЕ САНИТАРНОГ ЧВОРА  
ООШ „АДИ ЕНДРЕ“ – ПОМОЋНА ЗГРАДА БР. 8  
ЈНМВ 1/2019**

---

**НЕ ОТВАРАТИ  
– ПОНУДА –**

**ПРИЛОГ П/З**

**ОБРАЗАЦ БАНКАРСКЕ ГАРАНЦИЈЕ ЗА  
ДОБРО ИЗВРШРЊЕ ПОСЛА**

Ми, доле потписани: \_\_\_\_\_

\_\_\_\_\_ [име и презиме, пун назив банке и пуна адреса], овим се обавезујемо да ћемо у потпуности гарантовати, у својству главног Гаранта, Огледној основној школи „Ади Ендре”, Главна улица бр. 27, 24321 Мали Иђош (у даљем тексту: Наручилац), у име:

\_\_\_\_\_ [пун назив изабраног понуђача и пуна адреса] (у даљем тексту: Извођач), у износу од \_\_\_\_\_ [10 % укупне вредности радова, без урачунатог пореза на додату вредност], који представља гаранцију за добро извршење посла у складу са Уговором о набавци радова (реконструкције и адаптације санитарног чвора ООШ „Ади Ендре” – помоћна зграда број 8) - (у даљем тексту: Уговор), закљученим између Наручиоца и Извођача. Ова гаранција је неопозива, безусловна и наплатива на први позив и без права приговора.

Важност ове Гаранције је од дана потписивања Уговора, односно дана издавања гаранције до најмање 30 (тридесет) дана дуже од истека рока за коначно извршење посла односно, завршетка уговорених радова предвиђених Уговором: \_\_\_\_\_ (датум).

Уколико од Наручиоца не примимо никакав писани захтев за исплату гарантног износа до горе наведеног датума, ова Гаранција престаје да важи без обзира да ли нам је враћена или не. Наручиоц је дужан да нам уз писани захтев за исплату гарантног износа поднесе и изјаву да Продавац није извршио своје обавезе по Уговору, да Наручиоц има право, према одредбама наведеног Уговора, на плаћање износа који захтева као и да му наведени износ није другачије плаћен од стране или у име Извршиоца.

Ми, као Гарант, ћемо извршити плаћање Наручиоцу без даљег одлагања, најкасније у року од три радна дана од пријема одговарајуће документације, како је горе наведено. У случају спора у вези са овом Гаранцијом, утврђује се надлежност суда у Бачкој Тополи.

\_\_\_\_\_ (место и датум)

М.П. \_\_\_\_\_

\_\_\_\_\_ потпис одговорног лица (банке)

\_\_\_\_\_ име и презиме одговорног лица

\_\_\_\_\_ Гарант (пун назив банке и адреса)

## **Технички опис**

### **Подаци о локацији објеката**

Планирана је реконструкција и адаптација санитарног чвора основне школе О.О.Ш. „АДИ ЕНДРЕ“ – помоћна зграда бр.8 спратности Пр+0 у Малом Иђошу, на катастарској парцели бр.

2183 К.О. Мали Иђош, у Малом Иђошу у улици Главна бр. 27.

Предметна парцела се према Плану Генералне регулације насеља Мали Иђош налази у блоку број 11 која је намењена образовању – основна школа.

### **Услови локације објеката**

У климатском погледу подручје Општине Мали Иђош, односно насеље Мали Иђош има континенталну климу коју чине оштре зиме и топла лета са релативно нестабилним падавинама. С обзиром на такве климатске услове Правилник о енергетској ефикасности уврстио је подручје Мали Иђош у „зону Б,“ као место за које је спољна пројектна температура ( период грејања ) нижа од – 15 Ц°. Велики снежни покривач и изразити стални ветрови нису карактеристични за ово подручје али се

повремено појављују и при том могу бити изразити. Геолошки профил терена карактеристичан за ово подручје у сеизмичком погледу је повољан и спада у подручја са малим сеизмичким интензитетом. За повратне периоде 50, 100 и 200 година степен сеизмичности је најнижи и износи 6° по скали МСК-64.

### **Функционално решење објеката**

Предметна помоћна зграда бр.8 у свом саставу поседује приземље, тј. његова спратност је Пр+0. Зграда функционише као санитарни чвор за потребе објекта основног образовања, што му је и намена.

Према организацији простора предметни објекат је подељен у три основне функционалне целине и то : женски санитарни чвор, мушки санитарни чвор и санитарни чвор.

Пешачки и колски приступ објекту је омогућен преко јавне саобраћајнице на катастарским парцелама број 4385 К.О. Мали Иђош (улица Маршала Тита) и 4386 К.О. Мали Иђош (улица Школска).

## **Општи подаци о конструкцији и условима финансирања**

Предметна зграда је пројектована у масивном конструктивном систему са зидовима од пуне опеке. Зидови су зидани у продужном цементном малтеру. Изведена су хоризонтална и вертикална укрућења ради постизања стабилности објекта.

Армирано бетонску конструкцију сачињава подна плоча константне дебљине, међуспратна плоча константне дебљине, АБ стубови и греде и АБ темељи.

Међуспратна конструкција је полумонтажна типа ФЕРТ. Обрада плафона је урађена продужним малтером са моловањем полудисперзивном бојом.

Кров објекта је изведен једноводан, дрвене конструкције са адекватним димензијама кровно конструктивних елемената. Кровне равни су одговарајуће нагиба за кровни покривач – валовити салонит. Одвод атмосферских вода са кровних равни је решен преко хоризонталних и вертикалних олука од цинкованог лима. Темељи објекта су изведени од бетона и пуне опеке, изливени на дубини прописаној са аспекта смрзавања и носивости земљишта.

## **Примењени материјали**

### **Кров**

Постојећа кровна конструкција је дрвена једноводна, покривена валовитим салонитом. Потребно је извршити демонтажу кровне конструкције, пошто је исти услед слегања темељне конструкције и самих носивих зидова оштећен. Након демонтаже кровне конструкције и забатних зидова потребно је извршити зидање нових забатних зидова од пуне опеке у продужном малтеру са обостраним малтерисањем продужним малтером. Након озиђивања нових забатних зидова се израђује нова кровна конструкција од пуне чамове грађе са одабраним типом конструкције, са свим потребним опшавима и покривањем увале цинкованим лимом. Новоизрађена кровна конструкција се покрива пластифицираним лимом у облику црепа.

### **Међуспратна конструкција**

Постојећа међуспратна конструкција је полумонтажна типа ферт.

Пошто се приликом реконструкције санитарног чвора врши и рушење појединих носивих конструктивних зидова потребно је извршити и демонтажу дела постојеће међуспратне конструкције. Након демонтаже истог израђује се међуспратна конструкција типа ферт која се ослања на нове носеће конструктивне зидове. Плафон се глетује у два слоја и молује се одговарајућом полудисперзивном бојом за унутрашње површине.

### **Зидов**

**и**

Зидови објекта су од пуне опеке зидани у продужном малтеру. Зидови су међусобно повезани армирано бетонским хоризонталним и вертикалним укрућењима. Обострано су малтерисани продужним малтером.

Потребно је извршити рушење појединих конструктивних зидова на којима су видљиве пукотине услед слегања темељне конструкције. Након рушења истих потребно је озидати нове носеће конструктивне зидове од пуне опеке зиданих у продужном малтеру и

обострано малтерисаних. Зидови се међусобно повезују одговарајућим хоризонталним и вертикалним укрућењима односно армирано бетонским серклагима. Испод зидова је потребно изградити и одговарајућу хидроизолацију. Унутрашње површине зидова се до висине 1,80 м облажу керамичким плочицама док се остали делови зидова глећу у два слоја и молују одговарајућом полудисперзивном бојом за унутрашње зидове. Све спољне површине зидова се облажу демит фасадом са завршном обрадом од бавалита.

### **Подови**

Подови у санитарном чвору су од набијеног бетона дебљине цца 6,00 цм, бетонизованог на земљану подлогу на коју су постављене керамичке плочице.

Приликом реконструкције потребно је извршити разбијање постојећег бетонског пода са обијањем керамичких плочица са истих. Након разбијања пода потребно је извршити ископ земље у дубини која је потребна за израду нове подне конструкције са свим потребним слојевима (набијени шљунак 10,00 цм, армирано бетонска плоча 10,00 цм, хидроизолација 1,00 цм, цементна кошуљица 3,00 цм, керамичке плочице 1,00 цм). Све продоре цеви је потребно обрадити бентонитним бубрећим тракама и бентонитном пастом. Приликом израде хидроизолације потребно је избећи накнадна оштећења истог.

Финална обрада подова су керамичке плочице.

### **Темељи**

Темељи су тракасти од армираног бетона.

Приликом реконструкције потребно је извршити демонтажу тракастих темеља на делу где је дошло до слегања истих. Након демонтаже темеља израђују се тракасти темељи од армираног бетона на тампон слоју од природног шљунка и повезују се са постојећим тракастим темељима анкеровањем.

### **Столарија**

Прозори и врата су са итоковима од пуне чамове грађе. Крила врата су дуплошперована док су прозори застакљени двоструким стаклом.

Приликом реконструкције потребно је извршити демонтажу свих прозора и врата. Након демонтаже уграђују се нова улазна врата и прозори од пвц браварије застакљени термопан стаклом. Нова унутрашња врата су дрвена, са итоковима од пуне чамове грађе и са дуплошперованим крилима, офарбани одговарајућом фарбом за дрво.

### **Санитарни уређаји**

У просторији санитарног чвора постоје санитарни уређаји као што су умиваоници, wc шоље и писоари.

Приликом реконструкције потребно је извршити демонтажу истих због дотрајалости и уградњу нових од керамике са свим потребним фасонским деловима за повезивање на постојећу водоводну и канализациону мрежу.

## **Пројектоване инсталације**

### **Електроинсталације**

*Објекат је прикључен на електроинсталације.*

*Приликом реконструкције је потребно извести унутрашњи развод електроинсталација на деловима где се израђују нови зидови.*

### **Канализација**

*Објекат поседује канализациону мрежу са прикључком на постојећи канализациони одвод. У просторијама постоје подни сливници.*

*Приликом реконструкције је потребно извршити уградњу нових подних сливника у сваки wc са прикључком на постојећу канализациону мрежу. Канализација се изводи од тврдих пvc канализационих цеви са свим потребним фасонским делова за прикључак истих на постојећу канализациону мрежу.*

### **Водовод**

*Објекат је прикључен на микро водоводну мрежу. Постојећа водоводна инсталација се неће нарушавати.*

### **Грејање**

*Санитарни чвор је прикључен на централно грејање преко централне котларнице у оквиру школе на чврсто гориво.*

*Приликом реконструкције је потребно извршити замену грејног тела – радијатора на којем је услед ниских температура дошло до пуцања.*

### **Фазност градње**

Извођење радова на реконструкцији и адаптацији санитарног чвора основне школе

(помоћна зграда бр. 8) предвиђена је у једној фази.

### **Мере за испуњење основних захтева за објекте**

Предметни радови на реконструкцији и адаптацији, са примењеним материјалима, системом конструкције, примењеним захтевима из важећих стандарда, правилника и закона испуњава све мере у погледу основних захтева које мора испуњавати све захтеве везану за ову врсту објекта.

### **Табеларни приказ површина ( СРПС У.Ц2.100; 2002 )**

#### **Приказ површина санитарног чвора основне школе – помоћна зграда бр.8**

<b>Нето површина – ПРИЗЕМЉЕ – постојеће стање ( СРПС У.Ц2.100; 2002 )</b>		
<b>Санитарни чвор – Помоћна зграда бр.8</b>		
<b>Број</b>	<b>Назив</b>	<b>Нето површина</b>
1	Предпростор са умиваоницима	7,44 м <sup>2</sup>
2	Ходник	6,75 м <sup>2</sup>
3	Wц	1,20 м <sup>2</sup>
4	Wц	1,20 м <sup>2</sup>
5	Wц	1,22 м <sup>2</sup>
6	Wц	1,22 м <sup>2</sup>
7	Wц	1,47 м <sup>2</sup>
8	Wц	1,42 м <sup>2</sup>
9	Wц	1,37 м <sup>2</sup>
10	Wц	1,33 м <sup>2</sup>
11	Wц	1,28 м <sup>2</sup>
12	Wц	1,31 м <sup>2</sup>

13	<i>Предпростор са умиваоницима</i>	<i>8,19 м<sup>2</sup></i>
14	<i>Ходник са писоарима</i>	<i>13,82 м<sup>2</sup></i>
15	<i>Предпростор и остава</i>	<i>4,36 м<sup>2</sup></i>
16	<i>Wц</i>	<i>2,40 м<sup>2</sup></i>
17	<i>Wц</i>	<i>2,26 м<sup>2</sup></i>
18	<i>Wц</i>	<i>2,12 м<sup>2</sup></i>
19	<i>Wц</i>	<i>1,96 м<sup>2</sup></i>
20	<i>Wц</i>	<i>1,81 м<sup>2</sup></i>
21	<i>Wц</i>	<i>1,68 м<sup>2</sup></i>
22	<i>Wц</i>	<i>1,53 м<sup>2</sup></i>
23	<i>Предпростор са умиваоницима</i>	<i>5,79 м<sup>2</sup></i>
24	<i>Wц</i>	<i>1,67 м<sup>2</sup></i>
25	<i>Wц</i>	<i>1,52 м<sup>2</sup></i>
26	<i>Wц</i>	<i>1,88 м<sup>2</sup></i>
	<b>Укупно</b>	<b>78,20 м<sup>2</sup></b>
	<b>Укупна бруто развијена површина</b>	<b>100,00 м<sup>2</sup></b>

<b>Нето површина – ПРИЗЕМЉЕ – новопроектовано стање ( СРПС У.Ц.2.100; 2002 )</b>		
<b>Санитарни чвор – Помоћна зграда бр.8</b>		
<b>Број</b>	<b>Назив</b>	<b>Нето површина</b>
1	<i>Предпростор са умиваоницима</i>	<i>7,44 м<sup>2</sup></i>
2	<i>Ходник</i>	<i>6,75 м<sup>2</sup></i>
3	<i>Wц</i>	<i>1,20 м<sup>2</sup></i>
4	<i>Wц</i>	<i>1,20 м<sup>2</sup></i>
5	<i>Wц</i>	<i>1,22 м<sup>2</sup></i>
6	<i>Wц</i>	<i>1,22 м<sup>2</sup></i>
7	<i>Wц</i>	<i>1,47 м<sup>2</sup></i>
8	<i>Wц</i>	<i>1,42 м<sup>2</sup></i>
9	<i>Wц</i>	<i>1,37 м<sup>2</sup></i>
10	<i>Wц</i>	<i>1,33 м<sup>2</sup></i>
11	<i>Wц</i>	<i>1,28 м<sup>2</sup></i>
12	<i>Wц</i>	<i>1,31 м<sup>2</sup></i>



13	<i>Предпростор са умиваоницима</i>	<i>8,19 м<sup>2</sup></i>
14	<i>Ходник са писоарима</i>	<i>13,82 м<sup>2</sup></i>
15	<i>Предпростор и остава</i>	<i>7,57 м<sup>2</sup></i>
16	<i>W<sub>ц</sub></i>	<i>2,26 м<sup>2</sup></i>
17	<i>W<sub>ц</sub></i>	<i>2,12 м<sup>2</sup></i>
18	<i>W<sub>ц</sub></i>	<i>1,96 м<sup>2</sup></i>
19	<i>W<sub>ц</sub></i>	<i>1,81 м<sup>2</sup></i>
20	<i>W<sub>ц</sub></i>	<i>1,68 м<sup>2</sup></i>
21	<i>W<sub>ц</sub></i>	<i>1,53 м<sup>2</sup></i>
22	<i>Предпростор са умиваоницима</i>	<i>5,79 м<sup>2</sup></i>
23	<i>W<sub>ц</sub></i>	<i>1,67 м<sup>2</sup></i>
24	<i>W<sub>ц</sub></i>	<i>1,52 м<sup>2</sup></i>
25	<i>W<sub>ц</sub></i>	<i>1,88 м<sup>2</sup></i>
	<b><i>Укупно</i></b>	<b><i>79,01 м<sup>2</sup></i></b>
	<b><i>Укупна бруто развијена површина</i></b>	<b><i>100,00 м<sup>2</sup></i></b>

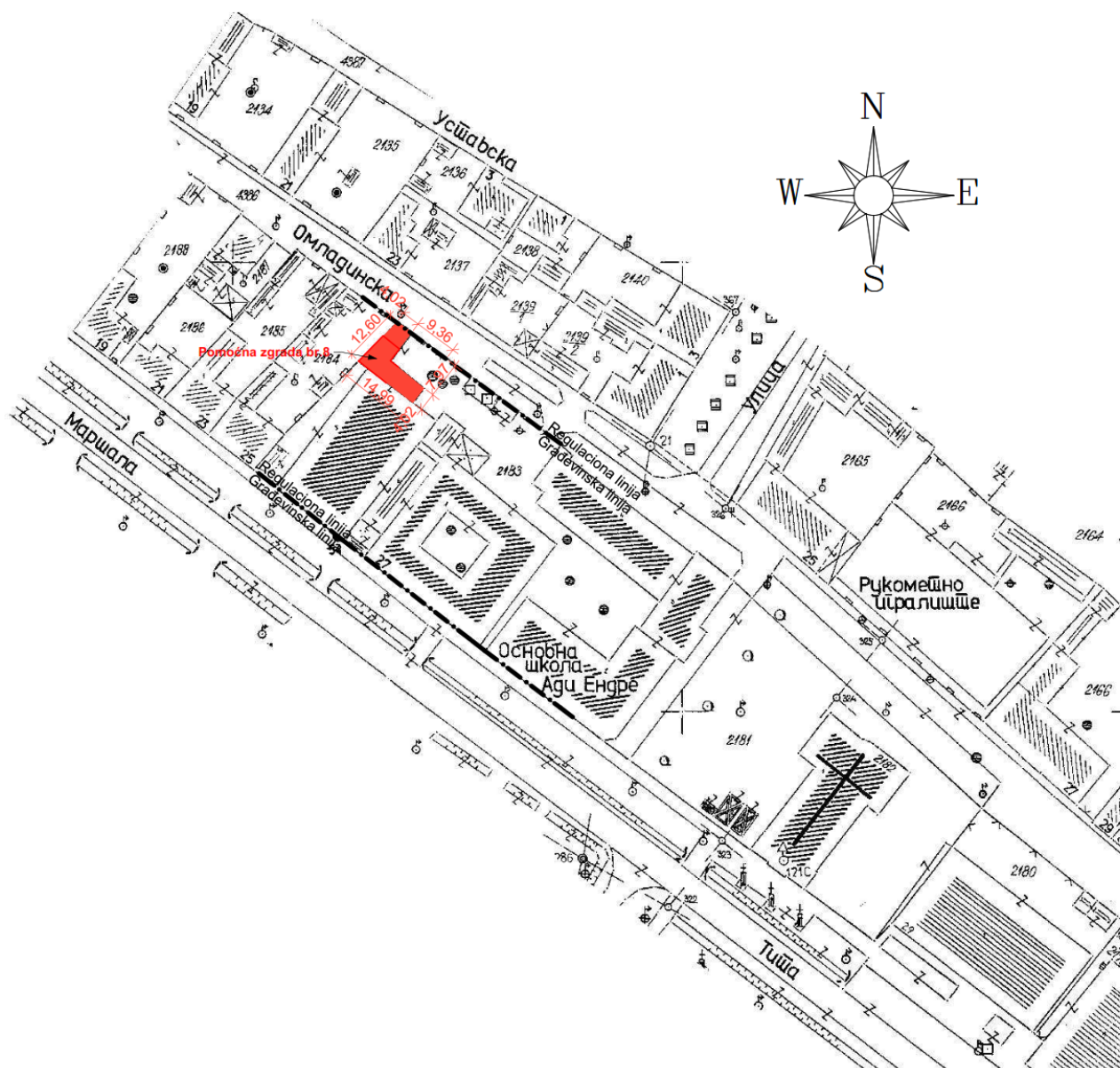



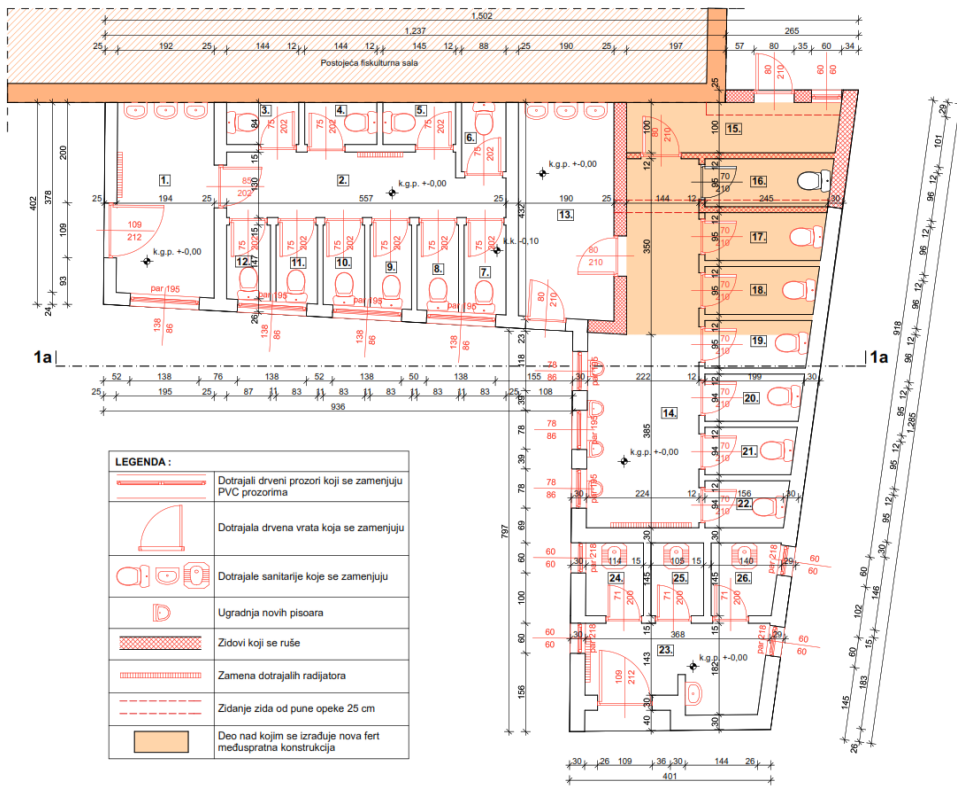

TABELARNI ISKAZ POVRŠINA PRIZEMLJA		
REKONSTRUKCIJA I ADAPTACIJA SANITARNOG ČVORA P+0		
Broj prostorije	Naziv	Neto korisna površina
1	Predprostor sa umivaonicima	7,44 m <sup>2</sup>
2	Hodnik	6,75 m <sup>2</sup>
3	Wc	1,20 m <sup>2</sup>
4	Wc	1,20 m <sup>2</sup>
5	Wc	1,22 m <sup>2</sup>
6	Wc	1,22 m <sup>2</sup>
7	Wc	1,47 m <sup>2</sup>
8	Wc	1,42 m <sup>2</sup>
9	Wc	1,37 m <sup>2</sup>
10	Wc	1,33 m <sup>2</sup>
11	Wc	1,28 m <sup>2</sup>
12	Wc	1,31 m <sup>2</sup>
13	Predprostor sa umivaonicima	8,19 m <sup>2</sup>
14	Hodnik sa pisuarima	13,82 m <sup>2</sup>
15	Predprostor i ostava	4,36 m <sup>2</sup>
16	Wc	2,40 m <sup>2</sup>
17	Wc	2,26 m <sup>2</sup>
18	Wc	2,12 m <sup>2</sup>
19	Wc	1,96 m <sup>2</sup>
20	Wc	1,81 m <sup>2</sup>
21	Wc	1,68 m <sup>2</sup>
22	Wc	1,53 m <sup>2</sup>
23	Predprostor sa umivaonicima	5,79 m <sup>2</sup>
24	Wc	1,67 m <sup>2</sup>
25	Wc	1,52 m <sup>2</sup>
26	Wc	1,88 m <sup>2</sup>
Ukupna neto površina		78,20 m <sup>2</sup>
Bruto razvijena građevinska površina: P = 100,00 m <sup>2</sup>		

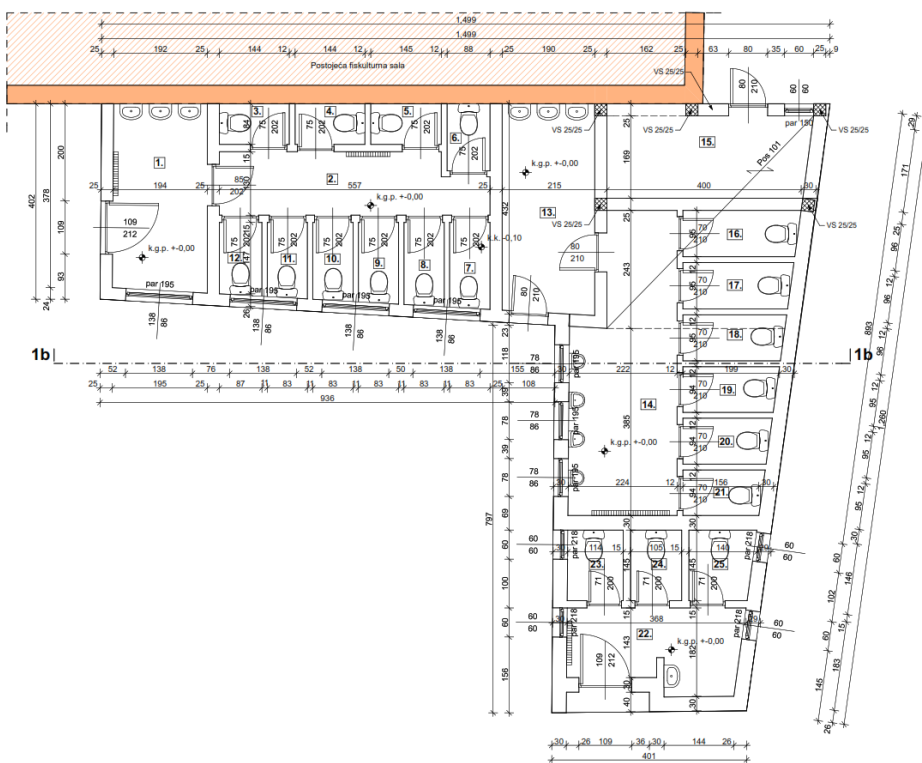

TABELARNI ISKAZ POVRŠINA PRIZEMLJA		
REKONSTRUKCIJA I ADAPTACIJA SANITARNOG ČVORA P+0		
Broj prostorije	Naziv	Neto korisna površina
1	Predprostor sa umivaonicima	7,44 m <sup>2</sup>
2	Hodnik	6,75 m <sup>2</sup>
3	Wc	1,20 m <sup>2</sup>
4	Wc	1,20 m <sup>2</sup>
5	Wc	1,22 m <sup>2</sup>
6	Wc	1,22 m <sup>2</sup>
7	Wc	1,47 m <sup>2</sup>
8	Wc	1,42 m <sup>2</sup>
9	Wc	1,37 m <sup>2</sup>
10	Wc	1,33 m <sup>2</sup>
11	Wc	1,28 m <sup>2</sup>
12	Wc	1,31 m <sup>2</sup>
13	Predprostor sa umivaonicima	8,19 m <sup>2</sup>
14	Hodnik sa pisuarima	13,82 m <sup>2</sup>
15	Predprostor i ostava	7,57 m <sup>2</sup>
16	Wc	2,26 m <sup>2</sup>
17	Wc	2,12 m <sup>2</sup>
18	Wc	1,96 m <sup>2</sup>
19	Wc	1,81 m <sup>2</sup>
20	Wc	1,68 m <sup>2</sup>
21	Wc	1,53 m <sup>2</sup>
22	Predprostor sa umivaonicima	5,79 m <sup>2</sup>
23	Wc	1,67 m <sup>2</sup>
24	Wc	1,52 m <sup>2</sup>
25	Wc	1,88 m <sup>2</sup>
Ukupna neto površina		79,01 m <sup>2</sup>
Bruto razvijena građevinska površina: P = 100,00 m <sup>2</sup>		



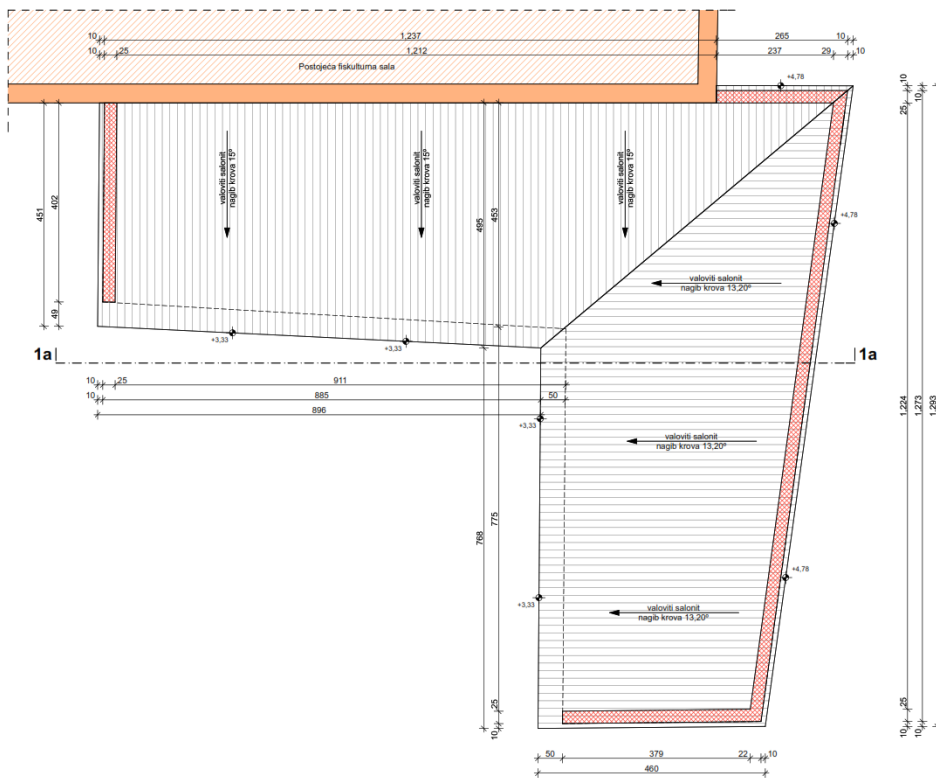

**LEGENDA :**

	Zablatni zid koji se ruši i izrađuje novi
	Krovni pokrivač valoviti salonit

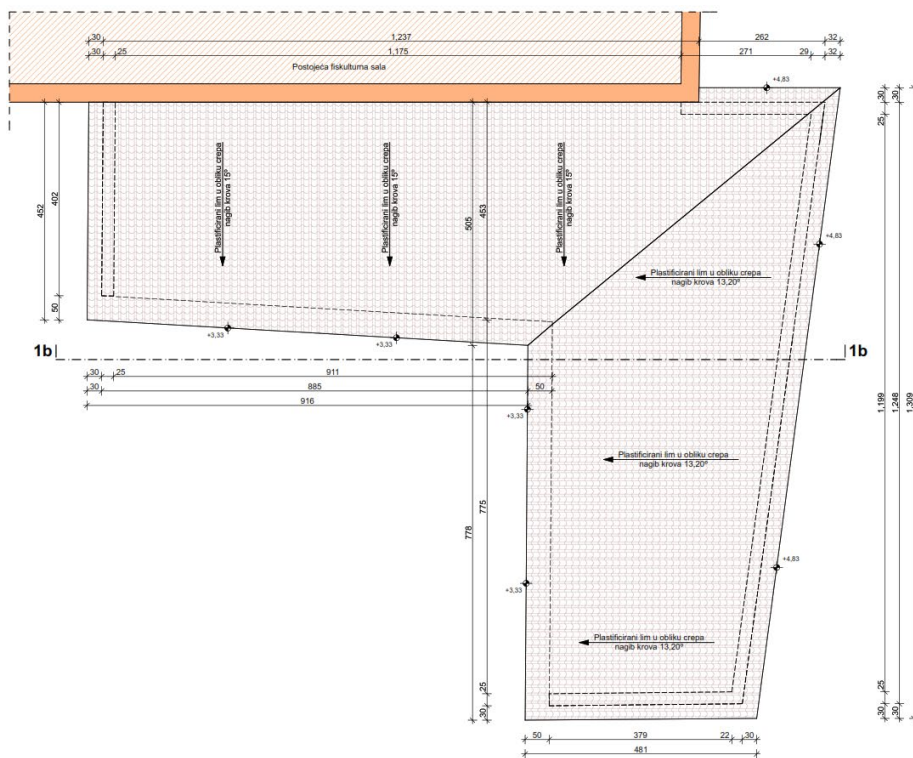

**LEGENDA :**

	Krovni pokrivač plasticirani lim u obliku crepa
--	---



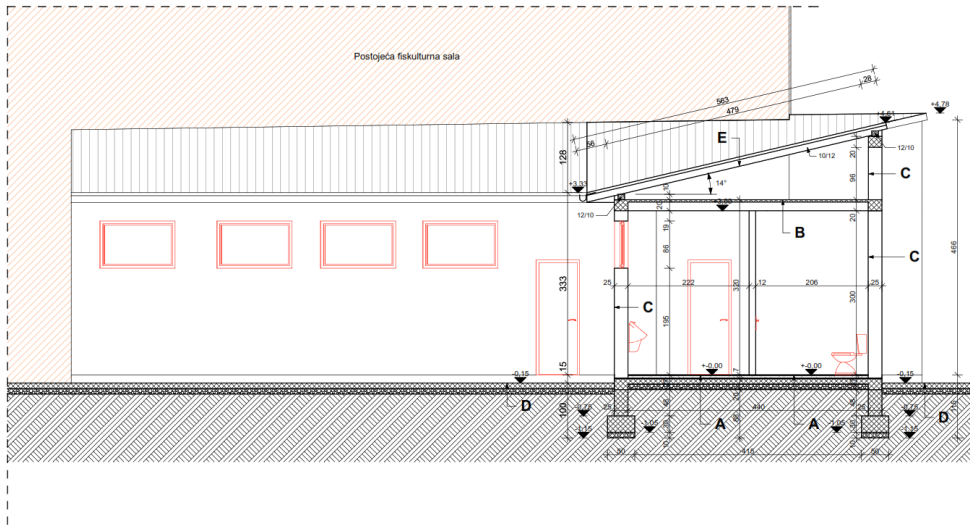

Postojeća podna konstrukcija prizemlja

- A**
- keramičke pločice 1,00 cm
  - cementna kolutinja 3,00 cm
  - hidroizolacija 1,00 cm
  - armirani beton 10,00 cm
  - nabijani šljunak 10,00 cm

Postojeća međuspratna konstrukcija

- B**
- beton konstrukcija 20,00 cm
  - produžni malter 1,00 cm

Postojeći fasadni zid

- C**
- produžni malter 2,50 cm
  - zid od pune opeke 25,00 cm
  - produžni malter 2,50 cm

Trottoar

- D**
- armirani beton 10,00 cm
  - nabijani šljunak 10,00 cm

Postojeći kosi krov

- E**
- valjoviti saonit
  - šaffle 8/5 cm
  - rog 10/12 cm

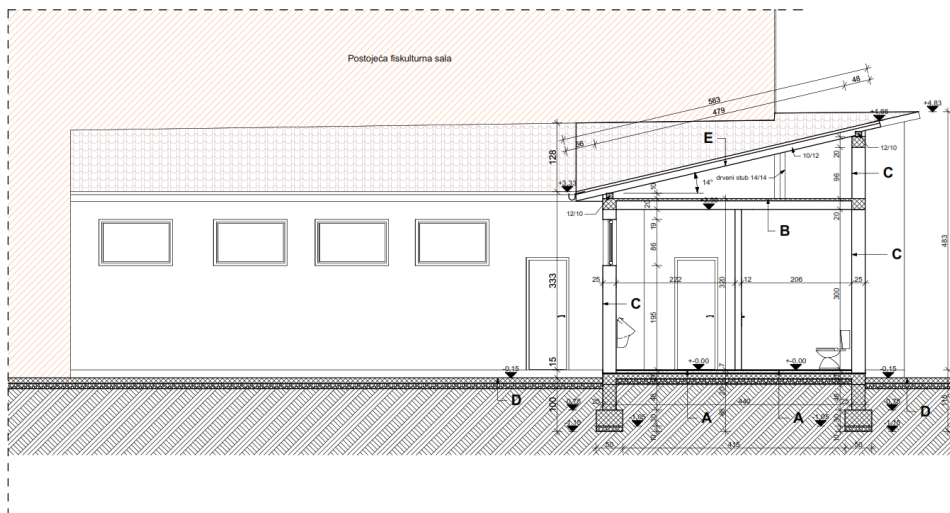

Novoprojektovana podna konstrukcija prizemlja

- A**
- keramičke pločice 1,00 cm
  - cementna kolutinja 3,00 cm
  - hidroizolacija 1,00 cm
  - armirani beton 10,00 cm
  - nabijani šljunak 10,00 cm

Novoprojektovana međuspratna konstrukcija

- B**
- beton konstrukcija 20,00 cm
  - produžni malter 1,00 cm
  - termoizolacija 3,00 cm
  - cementna kolutinja 3,00 cm

Fasadni zid

- C**
- produžni malter 2,50 cm
  - zid od pune opeke 25,00 cm
  - produžni malter 2,50 cm

Trottoar

- D**
- armirani beton 10,00 cm
  - nabijani šljunak 10,00 cm

Kosi krov

- E**
- plastificirani lim u obliku cnepa
  - letve 5/3 cm
  - kontrola letve 5/3 cm
  - rog 10/14 cm

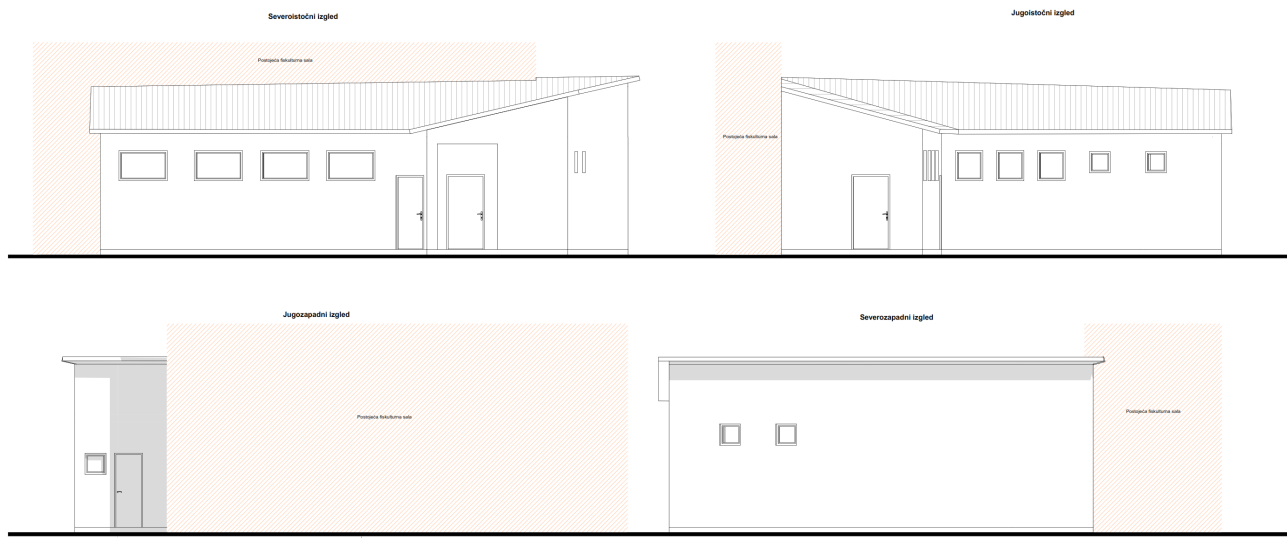

Izgledi  
postojeće stanje

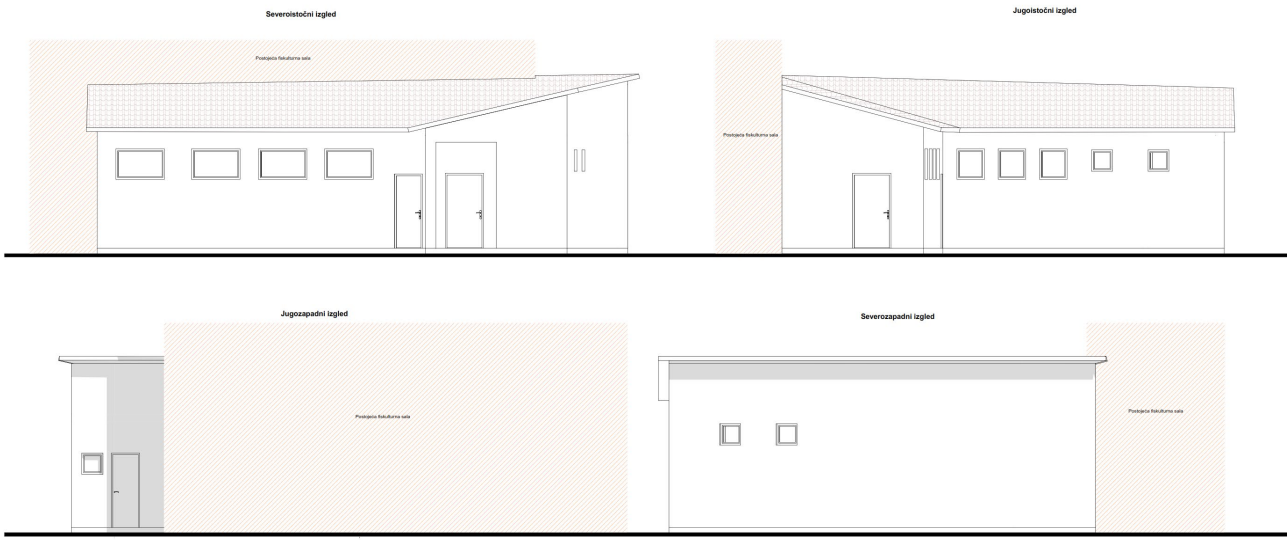

Izgledi  
novoprojektovano stanje



# REKONSTRUKCIJA MUŠKOG SANITARNOG ČVORA

## OSNOVA PRIZEMLJA

### ŠEMA STOLARIJE

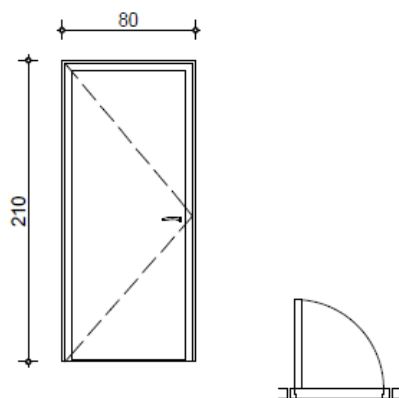

Širina :	80 cm	kom : 3
Visina :	210 cm	
Oznaka :	I	
Materijal:	jelovina	
Leva		
Napomena - sve mere proveriti na licu mesta.		

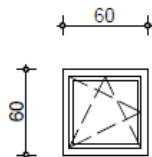

Širina :	60 cm	kom : 2
Visina :	60 cm	
Oznaka :	III	
Materijal:	metal - aluminijum, termopan staklo	
Napomena - sve mere proveriti na licu mesta.		

# STATIČKI PRORAČUN

## KROVNI POKRIVAČ

SPOSTVENA TEŽINA  
KROVNI POKRIVAČ JE VALOVITI SALONIT

### SNEG

NAGIB KROVA  $\varrho = 15^\circ$

$q = 0.65 \text{ kN/m}^2$  osnove krova

$q = 0.65 \text{ kN/m}^2 \cdot \cos 15 = 0.63 \text{ kN/m}^2$

### UTICAJ BOČNOG VETRA

JUS U C7 110

JUS U C7 111

JUS U C7 112

JUS U C7 113

	Ulazni podaci	
	Objekat	Rekonstrukcija muškog sanitarnog čvora
1	Lokacija	Mali Idoš, Glavna 27
2	Vrsta objekta	Objekat škole
3	Oblik zgrade	Prizemlje Visina slemena $H=4,84 \text{ m}$
4	Konstrukcija	Glavna : armirano betonski skeletni sistem, nosivi zidovi od pune opeke ojačani serklažima
5	Obloga krova	Valoviti salonit
6	Otvori u oblozi zgrade	Prozori i vrata
	Podaci o vetru i terenu	
7	Osnovna brzina vetra	Iz JUS U. C7. 110 (tabela 8): $V_{m,50,10}=23 \text{ m/s}$
8	Teren	Otvoren
	Usvojeni podaci	
9	Gustina vazduha	$\rho=1.2122 \text{ kg/m}^3$
10	Vreme osrednjavanja srednje brzine	$t=1h=3600 \text{ s}$ , (sledi iz JUS U C7. 110)
11	Povratni period	$T=50 \text{ god.}$ , (JUS U C7. 110)
12	Krutost sekundarne konstrukcije	Kruta konstrukcija
13	Opšti tretman glavnog nosećeg sistema zgrade	Prema JUS U C7. 111 i JUS U C7. 112 ispunjeni su kriterijumi za male krute zgrade, $S_z=1.0$
	Proračun opterećenja vetrom	JUS U C7. 110
14	Faktor vremenskog osrednjavanja	$k_t=1.0$ : (iz tacke 5.3.2.2)
15	Faktor povratnog perioda	$k_T=k_{50}=1.0$ : (iz tacke 5.3.3 iz tabela 6)
16	Projektna osnovna brzina vetra	$V_{m,50,10}=k_t \cdot k_T \cdot v_{m,50,10}=1 \cdot 1 \cdot 23=23 \text{ m/s}$
17	Osnovni pritisak vetra	$q_{m,50,10}=(1/2)\rho(V_{m,50,10})^2=0.5 \cdot 1.2122 \cdot 23^2 \cdot 10^{-3}$ $q_{m,50,10}=0.32 \text{ kN/m}^2$
18	Osrednjeni aerodinamički pritisak vetra	$q_{m,50,10}=q_{m,50,10} \cdot K_z^2 \cdot S_z^2$ $K_z=1.0$ faktor ekspozicije, hrapavost B $Q_{m,50,10}=0.32 \cdot 1.0 \cdot 1.0=0.32 \text{ kN/m}^2$
19	Dinamički koeficijent i koeficijent pritisak	Pošto objekat ispunjava sve uslove iz tacke 4.1. i nije posebno izložena vetru ni iz jednog pravca tj. $S_z=1$ , koristiće se kombinovani koeficijent pritiska ( $G \cdot C_{pe}$ ) prema tabeli 2, JUS U C7 112

---

OSTALI ELEMENTI KROVNE KONSTRUKCIJE

VENCANICA

M12/100cm

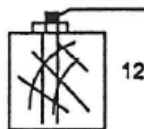

12

14

UVALA

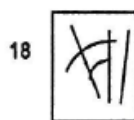

18

16

STUBOVI



14

14

KOSNICI

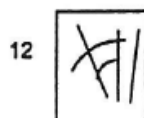

12

10

PAJANTE



12

10

PODMETACI



18

16

# OSTALI KONSTRUKTIVNI ELEMENTI OD AB PRIZEMLA

## HORIZONTALNI SERKLAZI

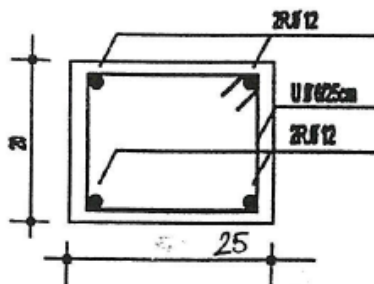

MB 30  
RA 400/500  
GA 240/360

## NADPROZORNE GREDE L = 1.60m

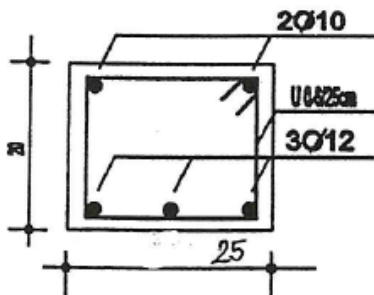

OSTALE NADPROZORNE I  
NADVRATNE GREDE MONTIRATI  
OD VEĆ NAPRAVLJENIH  
"FERT" ELEMENATA